



RO Maşină de spălat vase
SR Машина за прање посуђа
SL Pomivalni stroj

Manual de utilizare 2
Упутство за употребу 27
Navodila za uporabo 53



CUPRINS

1. INFORMAȚII PRIVIND SIGURANȚA.....	3
2. INSTRUCȚIUNI DE SIGURANȚĂ.....	4
3. DESCRIEREA PRODUSULUI.....	6
4. PANOU DE COMANDĂ.....	7
5. PROGRAME.....	8
6. SETĂRI.....	9
7. OPȚIUNI.....	12
8. ÎNAINTE DE PRIMA UTILIZARE.....	13
9. UTILIZAREA ZILNICĂ.....	16
10. INFORMAȚII ȘI SFATURI.....	18
11. ÎNGRIJIREA ȘI CURĂȚAREA.....	19
12. DEPANARE.....	22
13. INFORMAȚII TEHNICE.....	25

NE GÂNDIM LA DUMNEAVOASTRĂ

Vă mulțumim pentru că ați achiziționat un aparat Electrolux. Ați ales un produs care include decenii de experiență profesională și de inovație. Ingenios și stilat, a fost conceput special pentru dumneavoastră. Pentru ca atunci când îl utilizați să aveți întotdeauna aceleași rezultate extraordinare.

Bine ați venit la Electrolux.

Vizitați website-ul la:



Aici găsiți sfaturi privind utilizarea, broșuri, informații care vă ajută la rezolvarea unor probleme apărute și informații despre service:

www.electrolux.com/webselfservice



Înregistrați-vă produsul pentru a beneficia de servicii mai bune:

www.registerelectrolux.com



Cumpărați accesorii, consumabile și piese de schimb originale pentru aparatul dvs.:

www.electrolux.com/shop

SERVICIUL DE RELAȚII CU CLIEȚII ȘI SERVICE

Utilizați doar piese de schimb originale.

Atunci când contactați centrul autorizat de service, asigurați-vă că aveți disponibile următoarele informații: Model, PNC, Număr de serie.

Informațiile pot fi găsite pe plăcuța cu datele tehnice.

 Avertisment / Atenție-Informații privind siguranța

 Informații generale și recomandări

 Informații privind mediul înconjurător

Ne rezervăm dreptul asupra efectuării de modificări.

1. ⚠️ INFORMAȚII PRIVIND SIGURANȚA

Înainte de instalarea și de utilizarea aparatului, citiți cu atenție instrucțiunile furnizate. Producătorul nu este responsabil pentru nicio vătămare sau daună rezultată din instalarea sau utilizarea incorectă. Păstrați permanent instrucțiunile într-un loc sigur și accesibil pentru o consultare ulterioară.

1.1 Siguranța copiilor și a persoanelor vulnerabile

- Acest aparat poate fi utilizat de copiii cu vârsta mai mare de 8 ani, de persoanele cu capacități fizice, senzoriale sau mentale reduse sau de persoanele fără cunoștințe sau experiență doar sub supraveghere sau după o scurtă instruire care să le ofere informațiile necesare despre utilizarea sigură a aparatului și să le permită să înțeleagă pericolele la care se expun.
- Nu lăsați copiii să se joace cu aparatul.
- Nu lăsați detergenții la îndemâna copiilor.
- Nu lăsați copiii și animalele să se apropie de ușa aparatului când aceasta este deschisă.
- Copiii nu vor realiza curățarea sau întreținerea realizată de utilizator asupra aparatului fără a fi supravegheați.

1.2 Aspecte generale privind siguranța

- Acest aparat este conceput pentru o utilizare casnică și la aplicații similare, cum ar fi:
 - în casele de la ferme, bucătăriile pentru personal din magazine, birouri și alte medii de lucru;
 - de către clienții din hoteluri, moteluri, unități de cazare cu mic dejun și alte medii de tip rezidențial.
- Nu modificați specificațiile acestui aparat.
- Presiunea apei utilizate (minimă și maximă) trebuie să fie în intervalul 0.5 (0.05) / 8 (0.8) bar (MPa)
- Respectați numărul maxim de 15 seturi de veselă.

- În cazul în care cablul de alimentare este deteriorat, trebuie înlocuit de producător, de Centrul autorizat de service al acestuia sau de persoane cu o calificare similară pentru a se evita orice pericol.
- Puneți cuțitele și tacâmurile cu vârfuri ascuțite în coșul pentru tacâmuri cu vârfurile în jos sau în poziție orizontală.
- Nu țineți deschisă ușa aparatului fără supraveghere, pentru a preveni căderea pe aceasta.
- Înainte de a efectua orice operație de întreținere, dezactivați aparatul și scoateți ștecherul din priză.
- Nu folosiți apă pulverizată cu presiune ridicată sau abur pentru curățarea aparatului.
- Fantele de aerisire din bază (dacă este cazul) nu trebuie să fie blocate de covoare.
- Aparatul va fi conectat la rețeaua de apă folosind noile furtunuri furnizate. Furtunurile vechi nu trebuie reutilizate.

2. INSTRUCȚIUNI DE SIGURANȚĂ

2.1 Instalarea

- Îndepărtați toate ambalajele.
- Dacă aparatul este deteriorat, nu îl instalați sau utilizați.
- Nu instalați sau utilizați aparatul într-un loc în care temperatura este sub 0°C.
- Urmați instrucțiunile de instalare furnizate împreună cu aparatul.
- Asigurați-vă că aparatul este instalat sub structuri sigure și adiacent acestora.

datele tehnice, corespund cu cele ale sursei de tensiune. În caz contrar, contactați un electrician.

- Utilizați întotdeauna o priză cu protecție (împământare) contra electrocutării, montată corect.
- Nu folosiți prize multiple și cabluri prelungitoare.
- Procedați cu atenție pentru a nu deteriora ștecherul și cablul de alimentare electrică. Dacă este necesară înlocuirea cablului de alimentare, acesta trebuie înlocuit numai de către centrul autorizat de service.
- Introduceți ștecherul în priză numai după încheierea procedurii de instalare. Asigurați accesul la priză după instalare.
- Nu trageți de cablul de alimentare pentru a scoate din priză aparatul. Trageți întotdeauna de ștecher.
- Acest aparat este conform cu Directivile C.E.E.



AVERTISMENT!

Pericol de incendiu și electrocutare.

- Aparatul trebuie legat la o priză cu împământare.
- Verificați dacă informațiile de natură electrică, specificate pe plăcuța cu

- Doar pentru Regatul Unit și Irlanda. Aparatul are un ștecher pentru 13 amperi. Dacă este necesară schimbarea siguranței din ștecher, folosiți siguranța: 13 amp ASTA (BS 1362).

2.3 Racordarea la apă

- Nu deteriorați furtunurile de apă.
- Înainte de conectarea la țevi noi, țevi care nu au fost folosite mult timp, la care s-au făcut lucrări de reparație sau au fost montate noi dispozitive (apometre, etc.), lăsați să curgă apa până când aceasta devine curată și limpede.
- Asigurați-vă că nu sunt pierderi vizibile de apă în timpul și după prima utilizare a aparatului.
- Furtunul de alimentare cu apă este prevăzut cu o supapă de siguranță și o teacă cu un cablu de alimentare interior.

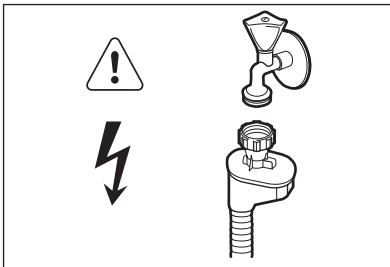

AVERTISMENT!
Tensiune periculoasă.

- Dacă furtunul de alimentare cu apă este deteriorat, închideți imediat robinetul de apă și deconectați ștecherul din priză. Pentru a înlocui furtunul de alimentare cu apă, contactați Centrul de service autorizat .

2.4 Utilizarea

- Nu vă așezați și nu vă urcați pe ușa deschisă.

- Detergenții pentru mașina de spălat vase sunt periculoși. Respectați instrucțiunile de siguranță de pe ambalajul detergentului.
- Nu beți și nu vă jucați cu apa din aparat.
- Nu scoateți vasele din aparat înainte de finalizarea programului. Este posibil ca pe vase să fie detergent.
- Aparatul poate genera abur fierbinte dacă deschideți ușa în timpul desfășurării unui program.
- Produsele inflamabile sau obiectele umezite cu produse inflamabile nu trebuie introduse în aparat, nici puse adiacent sau deasupra acestuia.

2.5 Becul interior

AVERTISMENT!
Pericol de rănire.

- Aparatul este prevăzut cu un bec intern care se aprinde când se deschide ușa și se stinge când aceasta se închide.
- Becul din acest aparat nu este adecvat pentru iluminarea locuinței.
- Pentru înlocuirea becului, contactați centrul de service.

2.6 Gestionarea deșeurilor după încheierea ciclului de viață al aparatului

AVERTISMENT!
Pericol de vătămare sau sufocare.

- Deconectați aparatul de la sursa de alimentare electrică.
- Tăiați cablul electric și îndepărtați-l.
- Scoateți dispozitivul de blocare a ușii pentru a preveni închiderea copiilor sau a animalelor de companie în aparat.

3. DESCRIEREA PRODUSULUI

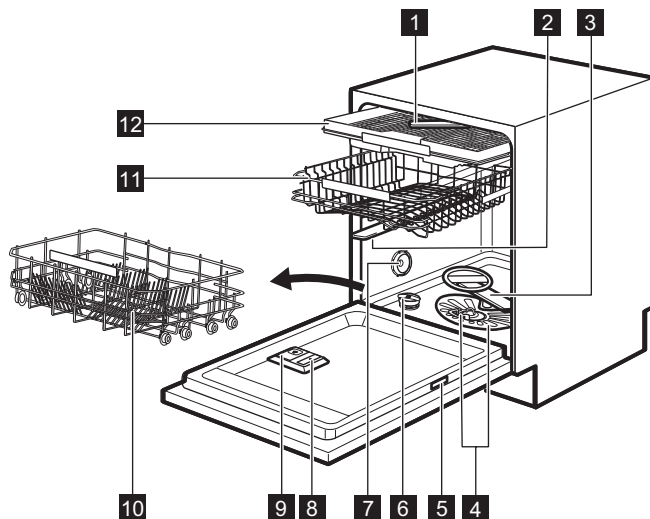

1 Braț stropitor din partea de sus

2 Braț stropitor superior

3 Braț stropitor inferior

4 Filtre

5 Plăcuță cu date tehnice

6 Rezervor pentru sare

7 Orificiu de aerisire

8 Dozator pentru agentul de clătire

9 Dozator pentru detergent

10 Coș inferior

11 Coș superior

12 Sertar pentru tacâmuri

3.1 TimeBeam

TimeBeam este un afișaj care luminează pe podea sub ușa aparatului.

- Când programul începe, durata programului este afișată.
- Când programul se termină, se aprind **0:00** și **CLEAN**.
- Când pornirea cu întârziere începe, se aprinde numărătoarea inversă pentru durată și **DELAY**.
- Când aparatul are o problemă, apare un cod de alarmă.

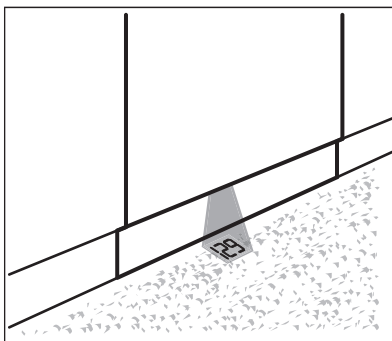

- i** Când AutoOpen este activat în timpul fazei de uscare, proiecția de pe podea s-ar putea să nu fie complet vizibilă. Pentru a afla timpul rămas pentru programul aflat în desfășurare, priviți afișajul panoului de comandă.

4. PANOU DE COMANDĂ

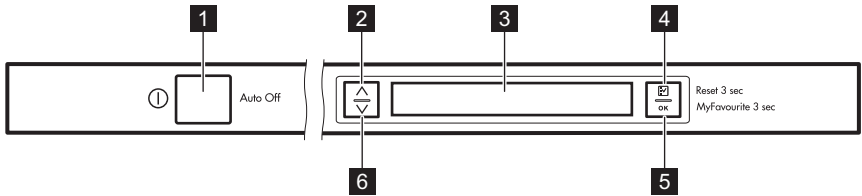

- | | |
|----------------------------------|----------------------------------|
| 1 Buton pornire/oprire | 5 Tastă OK |
| 2 Tastă de navigare (sus) | 6 Tastă de navigare (jos) |
| 3 Afișaj | |
| 4 Tastă Option | |

4.1 Comportamentul tastei

Taste de navigare (sus și jos)

- Folosiți aceste taste pentru a derula listele și textele cu informații care apar pe afișaj.

Option tasta

- Dacă apăsați scurt veți intra în lista cu opțiuni.
- Dacă apăsați scurt în lista cu opțiuni, veți reveni la lista cu programe.
- Dacă apăsați scurt în lista cu setări, veți reveni la lista cu opțiuni.
- Dacă apăsați lung (3 sec.) atunci când rulează pornirea cu întârziere

sau un program, se va anula pornirea cu întârziere, programul și opțiunile. Afișajul prezintă programul implicit: ECO.

OK tasta

- Apăsare scurtă: Confirmă selectarea programului, opțiunile și setările.
- Apăsare lungă: Pornește programul MyFavourite. Dacă nu a fost salvat niciun program, programul implicit Setare Preferatul meu va fi setat și pornit.

5. PROGRAME

Program	Grad de murdărire Tip încărcătură	Fazele programului	Opțiuni
ECO 1)	<ul style="list-style-type: none"> Nivel de murdărire normal Vase din porțelan și tacâmuri 	<ul style="list-style-type: none"> Prespălare Spălare 50°C Clătiri Uscare 	<ul style="list-style-type: none"> TimeSaver XtraDry
AutoFlex 2)	<ul style="list-style-type: none"> Toate Vase din porțelan, tacâmuri, oale și cratițe 	<ul style="list-style-type: none"> Prespălare Spălare de la 45°C la 70°C Clătiri Uscare 	<ul style="list-style-type: none"> XtraDry
FlexiWash 3)	<ul style="list-style-type: none"> Vase cu murdărire mixtă Vase din porțelan, tacâmuri, oale și cratițe 	<ul style="list-style-type: none"> Prespălare Spălare 50°C și 65°C Clătiri Uscare 	<ul style="list-style-type: none"> TimeSaver XtraDry
Intensive	<ul style="list-style-type: none"> Nivel ridicat de murdărire Vase din porțelan, tacâmuri, oale și cratițe 	<ul style="list-style-type: none"> Prespălare Spălare 70°C Clătiri Uscare 	<ul style="list-style-type: none"> TimeSaver XtraDry
Quick Plus 4)	<ul style="list-style-type: none"> Murdărire recentă Vase din porțelan și tacâmuri 	<ul style="list-style-type: none"> Spălare 60°C Clătiri 	<ul style="list-style-type: none"> XtraDry
Glass Care	<ul style="list-style-type: none"> Nivel normal sau redus de murdărire Vase din porțelan delicate și sticlărie 	<ul style="list-style-type: none"> Spălare 45°C Clătiri Uscare 	<ul style="list-style-type: none"> XtraDry

Program	Grad de murdărire Tip încărcătură	Fazele programului	Opțiuni
Rinse & Hold 5)	• Toate	• Prespălare	

- 1) Cu ajutorul acestui program aveți cea mai eficientă utilizare a apei și cel mai eficient consum energetic pentru vase din porțelan și tacâmuri cu un nivel de murdărie normal. (Acesta este programul standard omologat la institutele de testare).
- 2) Aparatul detectează gradul de murdărie și cantitatea articolelor din coșuri. Acesta reglează automat temperatura și cantitatea apei, consumul de energie și durata programului.
- 3) Cu ajutorul acestui program, puteți spăla articole cu murdărie mixtă. Vasele foarte murdare se pun în coșul inferior, iar cele cu grad mediu de murdărie în cel superior. Presiunea și temperatura apei din coșul inferior sunt mai mari decât în coșul superior.
- 4) Cu ajutorul acestui program puteți spăla o încărcătură cu murdărie recentă. Oferă rezultate de spălare bune într-un timp scurt.
- 5) Cu acest program puteți clăti rapid vasele pentru a împiedica lipirea resturilor alimentare de vase și formarea de mirosuri în aparat. Nu utilizați detergent în cadrul acestui program.

5.1 Valori de consum

Program 1)	Consum de apă (l)	Consum de curent (kWh)	Durăță (min)
ECO	11	0.857	225
AutoFlex	7 - 14	0.6 - 1.6	40 - 154
FlexiWash	14 - 16	1.2 - 1.5	140 - 156
Intensive	12.5 - 14.5	1.4 - 1.7	160 - 170
Quick Plus	10	0.9	30
Glass Care	12 - 14	0.7 - 0.9	84 - 94
Rinse & Hold	4	0.1	14

1) Presiunea și temperatura apei, variațiile curentului electric, opțiunile selectate și cantitatea de vase pot modifica valorile.

5.2 Informații pentru institutele de testare

Pentru a beneficia de toate informațiile necesare privind realizarea testului, trimiteți un e-mail la adresa:

info.test@dishwasher-production.com

Scrieți codul numeric al produsului (PNC) indicat pe plăcuța cu datele tehnice.

6. SETĂRI

6.1 Lista cu setări

Pentru a vedea lista cu setări, selectați Setări din lista cu opțiuni.

Setări	Valori	Descriere
Setare Preferatul meu	Lista programelor	Setați programul preferat zilnic. Consultați informațiile specifice din acest capitol.
AutoOpen	PORNIT (valoare implicită) OPRIT	Setați deschiderea automată a ușii pentru toate programele cu excepția Rinse & Hold. Consultați informațiile specifice din acest capitol.
Sunet de sfârșit	PORNIT OPRIT	Vă spune când programul s-a terminat. Setarea din fabrică: dezactivat.
Ton taste	Oprit Clic Bip	Setează sunetul la apăsarea tastelor.
Volum	De la nivelul 1 la nivelul 10.	Reglarea volumului sonor.
Strălucire	De la nivelul 0 la nivelul 9.	Modifică strălucirea afișajului.
Contrast	De la nivelul 0 la nivelul 9.	Modifică contrastul afișajului.
Duritate apă	De la nivelul 1 la nivelul 10.	Setează nivelul dedurizatorului apei în funcție de duritatea apei din zona dvs. Setarea din fabrică: nivelul 5.
Nivelul agentului de clătire	De la nivelul 0 la nivelul 6. Nivelul 0 = nu se eliberează agent de clătire.	Setați nivelul dozatorului agentului de clătire în funcție de cantitatea necesară de agent de clătire. Setarea din fabrică: nivelul 4.
Limbi	Lista limbilor de utilizare.	Setați limba de utilizare preferată. Limba implicită: Engleză.
Afișare pe podea	Lista culorilor.	Setați culoarea pentru TimeBeam
Resetare setări	RESET	Resetează aparatul la setările din fabrică.

6.2 Modificarea unei setări cu 2 valori (PORNIT și OPRIT)

Când o setare este modificată, aceasta va rămâne valabilă chiar dacă programul s-a terminat sau programul în derulare este anulat.

1. Apăsați tasta **Option**.
2. Selectați Setări.
3. Apăsați tasta **OK**.
4. Selectați setarea pe care doriți să o modificați.
5. Apăsați tasta **OK** pentru a modifica valoarea de la PORNIT la OPRIT sau invers.
6. Apăsați în mod repetat tasta **Option** până când afișajul indică lista cu programe.

6.3 Modificarea unei setări cu mai multe valori

Când o setare este modificată, aceasta va rămâne valabilă chiar dacă programul s-a terminat sau programul în derulare este anulat.

1. Apăsați tasta **Option**.
2. Selectați Setări.
3. Apăsați tasta **OK**.
4. Selectați setarea pe care doriți să o modificați.
5. Apăsați tasta **OK** pentru a introduce următorul nivel.
6. Selectați valoarea nouă.
7. Apăsați tasta **OK** pentru a confirma.
8. Apăsați în mod repetat tasta **Option** până când afișajul indică lista cu programe.

6.4 Pornirea programului MyFavourite

1. Apăsați lung timp de 3 secunde **OK** până când afișajul indică setarea MyFavourite.
2. Închideți ușa aparatului pentru a porni programul.

6.5 Salvarea programului MyFavourite

Puteți salva câte 1 program pe rând. O setare nouă o anulează pe cea anterioară.

1. Apăsați tasta **Option**.
 2. Selectați Setări.
 3. Apăsați tasta **OK**.
 4. Selectați Setare Preferatul meu.
 5. Apăsați tasta **OK**.
- Afișajul indică lista cu programe.
6. Selectați un program.
 7. Apăsați tasta **OK**.
 8. Afișajul indică Adăugare opțiune și Realizat.
 - Selectați Realizat dacă doriți să salvați un program fără opțiuni și apăsați tasta **OK**.
 - Selectați Adăugare opțiune pentru a adăuga o opțiune la program și apăsați tasta **OK** pentru confirmare. După selectarea unei opțiuni, afișajul indică Adăugare opțiune și Realizat. Dacă doriți să selectați o altă opțiune, selectați din nou Adăugare opțiune, altfel selectați Realizat.
 9. Apăsați tasta **OK**.
- Dacă programul are opțiunea TimeSaver, trebuie să selectați Rapid sau Normal.
10. Apăsați tasta **OK** pentru a confirma. Afișajul confirmă faptul că programul MyFavourite a fost salvat.

6.6 AutoOpen

AutoOpen îmbunătățește rezultatele la uscare cu consum mai mic de energie.

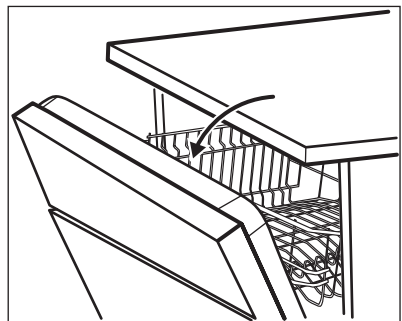

La derularea fazei de uscare, un dispozitiv deschide ușa aparatului. Atunci, ușa este menținută întredeschisă.

**ATENȚIE!**

Nu încercați să închideți ușa aparatului la mai puțin de 2 minute după deschiderea automată. Acest lucru poate cauza deteriorarea aparatului.

AutoOpen este activată automat cu toate programele, exceptând Rinse & Hold.

Pentru a îmbunătăți performanța la uscare, apăsați la opțiunea XtraDry sau activați AutoOpen.

7. OPȚIUNI



Opțiunile dorite trebuie activate de fiecare dată înainte de pornirea unui program. Este imposibilă activarea sau dezactivarea opțiunilor în timpul funcționării unui program.



Nu toate opțiunile sunt compatibile între ele. Dacă ați selectat opțiuni care nu sunt compatibile, aparatul va dezactiva una sau mai multe opțiuni. Vor rămâne aprinși doar indicatorii opțiunilor care sunt în continuare active.

7.1 Lista cu opțiuni

Opțiuni	Valori	Descriere
Pornire cu întârziere	De la 1 la 24 de ore OPRIT (valoare implicită)	Întârziere pornirea programului.
XtraDry	PORNIT OPRIT (valoare implicită)	Activați această opțiune dacă doriți să îmbunătățiți performanța la uscare. Consultați informațiile specifice din acest capitol.
Setări	Introduceți setările aparatului	

7.2 Setarea unei opțiuni

Lista cu opțiuni va afișa doar opțiunile aplicabile programului selectat în acel moment. Opțiunile care nu sunt aplicabile nu sunt vizibile.

Unele opțiuni nu sunt compatibile între ele. Când setați 2 opțiuni care nu sunt compatibile între ele, aparatul va dezactiva automat una dintre opțiuni.

Când programul este finalizat sau anulat, opțiunile sunt setate la valorile implicite.

1. Apăsați tasta **Option**.
2. Selectați o opțiune. Afișajul indică valoarea opțiunii între paranteze.

3. Apăsați tasta **OK** pentru a modifica valoarea de la OPRIT la PORNIT sau invers.

Dacă opțiunea selectată este Pornire cu întârziere, atunci când apăsați tasta **OK**, afișajul prezintă numărul de ore disponibile pentru pornirea cu întârziere. Selectați numărul de ore și apăsați din nou tasta **OK** pentru a confirma.

4. Pentru a reveni la lista cu programe, apăsați în mod repetat tasta **Option** până când afișajul prezintă programul selectat.

7.3 XtraDry

Activați această opțiune atunci când doriți să îmbunătățiți performanța la uscare. Prin utilizarea acestei opțiuni

poate fi afectată durata anumitor programe, consumul de apă și temperatura ultimei clătiri.

Opțiunea XtraDry este o opțiune permanentă pentru toate programele, cu excepția ECO, și aceasta nu trebuie selectată la fiecare ciclu.

De fiecare dată când ECO este activat, opțiunea XtraDry este oprită și trebuie selectată manual. La alte programe, setarea XtraDry este permanentă și este folosită automat la următoarele cicluri. Această configurație poate fi schimbată în orice moment.

Activarea opțiunii XtraDry dezactivează TimeSaver.

7.4 TimeSaver

Această opțiune mărește presiunea și temperatura apei.

Fazele de spălare și uscare sunt mai scurte. Reducerea totală a duratei programului este de aproximativ 50%.

Rezultatele la spălare sunt identice ca în cazul duratei normale a programului, însă rezultatele la uscare pot fi mai puțin satisfăcătoare.

Opțiunea TimeSaver nu se aplică la toate programele.

1. Derulați prin lista cu programe și selectați un program.
2. Apăsați tasta **OK** pentru a confirma. Dacă opțiunea TimeSaver este aplicabilă programului selectat, afișajul prezintă cele 2 condiții Rapid și Normal, precum și durata programului pentru fiecare condiție:
 - Rapid: TimeSaver activat. Apăsați tasta **OK** pentru a confirma.
 - Normal: TimeSaver dezactivat. Apăsați tasta **OK** pentru a confirma.

8. ÎNAINTE DE PRIMA UTILIZARE

La prima activare a aparatului vi se cere să setați limba de utilizare. Limba de utilizare implicită este engleza.

1. Setați limba.
 - Apăsați **OK** pentru a confirma limba română.
 - Derulați prin lista cu limbile disponibile pentru o nouă limbă și apăsați **OK** pentru confirmare.
2. **Verificați dacă nivelul curent al dedurizatorului de apă corespunde durității apei de la rețeaua de alimentare. Dacă nu corespunde, reglați nivelul dedurizatorului de apă.**
3. Umpleți rezervorul pentru sare.
4. Umpleți dozatorul pentru agentul de clătire.
5. Deschideți robinetul de apă.
6. Porniți un program pentru a îndepărta toate reziduurile din fabrică care încă mai pot fi în interiorul aparatului. Nu folosiți detergent și nu încărcăți coșurile.

Atunci când porniți un program, poate dura până la 5 minute până când

aparatul re-încarcă rășina în dedurizatorul de apă. Pare că aparatul nu funcționează. Faza de spălare începe doar după finalizarea acestei proceduri. Procedura se va repeta periodic.

8.1 Dedurizatorul de apă

Dedurizatorul de apă elimină substanțele minerale din apă, substanțe care ar putea avea efecte nedorite asupra performanțelor la spălare și a aparatului.

Cu cât conținutul de substanțe minerale este mai mare, cu atât apa este mai dură. Duritatea apei este măsurată în scale echivalente.

Dispozitivul de dedurizare a apei trebuie să fie reglat în conformitate cu duritatea apei din zona dvs. Compania locală de furnizare a apei vă poate oferi informații privind duritatea apei din zona dvs. Este important ca dedurizatorul să fie setat la nivelul potrivit pentru a asigura rezultate bune la spălare.

Duritate apă

Grade germane (°dH)	Grade franceze (°fH)	mmol/l	Grade Clarke	Nivelul dedurizatorului apei
47 - 50	84 - 90	8.4 - 9.0	58 - 63	10
43 - 46	76 - 83	7.6 - 8.3	53 - 57	9
37 - 42	65 - 75	6.5 - 7.5	46 - 52	8
29 - 36	51 - 64	5.1 - 6.4	36 - 45	7
23 - 28	40 - 50	4.0 - 5.0	28 - 35	6
19 - 22	33 - 39	3.3 - 3.9	23 - 27	5 1)
15 - 18	26 - 32	2.6 - 3.2	18 - 22	4
11 - 14	19 - 25	1.9 - 2.5	13 - 17	3
4 - 10	7 - 18	0.7 - 1.8	5 - 12	2
<4	<7	<0.7	< 5	1 2)

1) Setarea din fabrică.

2) Nu utilizați sare la acest nivel.

Indiferent dacă utilizați detergent standard sau tablete combinate (cu sau fără sare), setați nivelul adecvat pentru duritatea apei pentru a menține activ indicatorul de realimentare cu sare.



Tabletele combinate care conțin sare nu sunt suficient de eficiente pentru a anula duritatea apei.

8.2 Rezervorul pentru sare**ATENȚIE!**

Folosiți numai sare specială pentru mașina de spălat vase.

Sarea este utilizată pentru a reîncărca rășina din dedurizatorul de apă și pentru a asigura rezultate bune la spălare în utilizarea zilnică.

Umplerea rezervorului pentru sare

1. Rotiți capacul rezervorului pentru sare spre stânga și scoateți-l.

2. Introduceți 1 litru de apă în rezervorul pentru sare (numai la prima utilizare).
3. Umpleți rezervorul pentru sare folosind sare pentru mașina de spălat vase.

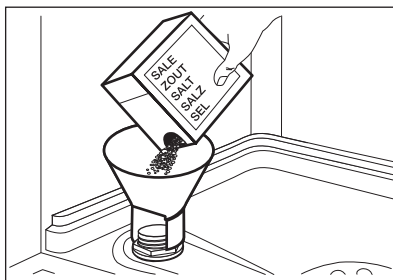

4. Înlăturați sarea din jurul orificiului rezervorului pentru sare.

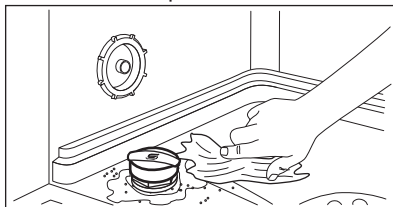

5. Rotiți capacul rezervorului pentru sare spre dreapta pentru a închide rezervorul.

i În timpul umplerii rezervorului pentru sare este posibil ca din acesta să se reverse apă și sare. Pericol de coroziune. Pentru a preveni acest lucru, după ce umpleți rezervorul pentru sare, porniți un program.

i Pe afișaj apare un mesaj când rezervorul de sare trebuie completat.

8.3 Dozatorul pentru agentul de clătire

Agentul de clătire ajută la uscarea vaselor fără dăre și pete.

Agentul de clătire este eliberat automat pe durata fazei de clătire cu apă fierbinte.

Puteți seta cantitatea eliberată de agent de clătire între nivelul 1 (cantitate minimă) și nivelul 6 (cantitate maximă). Nivelul 0 va dezactiva dozatorul pentru agentul de clătire și nu va fi eliberat agent de clătire.

Setarea din fabrică: nivelul 4.

Umplerea dozatorului pentru agent de clătire

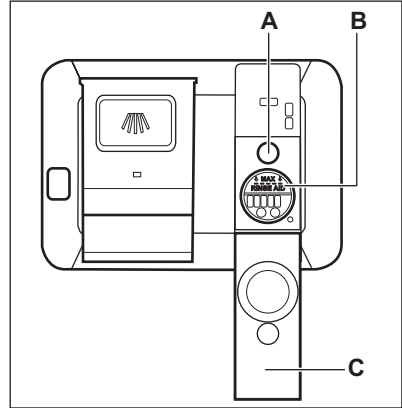

ATENȚIE!

Folosiți numai agent de clătire conceput special pentru mașinile de spălat vase.

1. Deschideți capacul (C).
2. Umpleți dozatorul (B) până când agentul de clătire ajunge la marcajul „MAX”.
3. Pentru a evita formarea excesivă de spumă curățați agentul de clătire vărsat pe alături cu o lavetă absorbantă.
4. Închideți capacul. Verificați dacă capacul se blochează în poziție.



Umpleți dozatorul de agent de clătire atunci când indicatorul (A) devine transparent.



Când dozatorul pentru agentul de clătire trebuie completat, pe afișaj apare un mesaj.

Dacă utilizați tablete combinate și performanța la uscare este satisfăcătoare, indicatorul de realimentare cu agent de clătire poate fi dezactivat prin setarea nivelului pentru agent de clătire la 0.



Vă recomandăm să utilizați întotdeauna agent de clătire pentru o performanță mai bună la uscare, chiar și în combinație cu tablete combinate care conțin agent de clătire.

9. UTILIZAREA ZILNICĂ

1. Deschideți robinetul de apă.
2. Apăsați butonul pornit/oprit pentru a activa aparatul.

Asigurați-vă că aparatul este în modul de selectare a programului.

- Dacă afișajul prezintă mesajul de realimentare cu sare, umpleți rezervorul pentru sare.
 - Dacă este afișat mesajul agent de clătire consumat, umpleți dozatorul pentru agentul de clătire.
3. Încărcați coșurile.
 4. Adăugați detergent.
 5. Selectați și porniți programul corect pentru tipul de încărcătură și gradul de murdărie.

9.1 Utilizarea detergentului

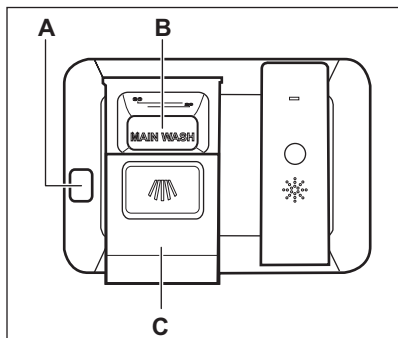

ATENȚIE!

Folosiți numai detergent special pentru mașina de spălat vase.

1. Apăsați butonul de eliberare (A) pentru a deschide capacul (C).

2. Puneți detergentul, sub formă de pudră sau tablete în compartimentul (B).
3. Dacă programul are o fază de prespălare, puneți o cantitate redusă de detergent pe partea interioară a ușii aparatului.
4. Închideți capacul. Verificați dacă capacul se blochează în poziție.

9.2 Setarea și pornirea unui program

Funcția Auto Off

Această funcție reduce consumul de energie prin dezactivarea automată a aparatului atunci când acesta nu este utilizat.

Funcția se activează:

- La 5 minute după terminarea programului.
- După 5 minute, dacă programul nu a fost pornit.

Pornirea unui program

La activarea aparatului, pe afișaj este indicată lista cu programe. Programul ECO este întotdeauna programul implicit.

1. Derulați prin lista cu programe și selectați un program.
2. Selectați opțiunile dorite dacă aveți nevoie.

După setarea opțiunilor, reveniți la lista cu programe pentru a porni programul selectat.

3. Apăsați **OK**.

Dacă programul se poate aplica opțiunii TimeSaver, trebuie să confirmați cu Rapid sau Normal.

- Închideți ușa aparatului pentru a porni programul

Întârzierea începerii unui program

Nu puteți seta pornirea cu întârziere împreună cu programul MyFavourite.

1. Selectați un program.
2. Apăsați **Option**.
- Afișajul indică lista cu opțiuni.
3. Selectați Pornire cu întârziere.
4. Apăsați **OK**.
5. Selectați numărul de ore dorite pentru pornirea cu întârziere.

Puteți întârzia începerea unui program cu 1 până la 24 de ore.

6. Apăsați **OK** pentru a confirma.
7. Puteți selecta alte opțiuni aplicabile.
8. Apăsați în mod repetat **Option** până când afișajul indică programul selectat.
9. Apăsați **OK**.
10. Închideți ușa aparatului pentru a porni numărătoarea inversă a pornirii cu întârziere.

Atunci când numărătoarea inversă este încheiată, programul pornește automat.

Deschiderea ușii în timpul funcționării aparatului

Dacă deschideți ușa în timpul funcționării unui program, aparatul se oprește. Aceasta poate afecta consumul de energie și durata programului. După ce închideți ușa, aparatul va continua de la momentul întreruperii.



Dacă ușa este deschisă pentru mai mult de 30 de secunde pe durata fazei de uscare, programul aflat în derulare se va termina. Acest lucru nu se va întâmpla dacă ușa este deschisă de funcția AutoOpen.



ATENȚIE!

Nu încercați să închideți ușa aparatului la mai puțin de 2 minute după ce AutoOpen o deschide automat deoarece se poate deteriora aparatul. Dacă, după aceea, ușa este închisă timp de alte 3 minute, programul aflat în derulare se termină.

Anularea pornirii cu întârziere în timpul derulării numărătorii inverse

Atunci când anulați pornirea cu întârziere, programul și opțiunile revin la valorile lor implicite.

1. Deschideți ușa aparatului.
2. Apăsați lung timp de 3 secunde **Option** până când afișajul indică: Stop washing?.
 - Selectați Reluare și apăsați **OK** pentru a continua numărătoarea inversă. Închideți ușa aparatului.
 - Selectați Stop și apăsați **OK** pentru a anula pornirea cu întârziere.

Anularea unui program aflat în derulare

Atunci când anulați programul în desfășurare, opțiunile sunt setate la valorile lor implicite.

1. Deschideți ușa aparatului.
2. Apăsați lung timp de 3 secunde **Option** până când afișajul indică: Stop washing?.
 - Selectați Reluare și apăsați **OK** pentru a continua cu programul aflat în desfășurare. Închideți ușa aparatului.
 - Selectați Stop și apăsați **OK** pentru a anula programul aflat în desfășurare.

Terminarea programului

La încheierea programului TimeBeam afișează 0:00 și CLEAN. Aparatul este

dezactivat automat atunci când deschideți ușa.

Închideți robinetul de apă.

10. INFORMAȚII ȘI SFATURI

10.1 Informații generale

Următoarele sfaturi vă asigură o rezultate optime la curățare și uscare la utilizarea zilnică și vă ajută să protejați mediul.

- Scoateți din vase resturile mari de alimente și aruncați-le la gunoi.
- Nu clătiți manual vasele înainte de a le pune în mașina de spălat vase. Atunci când este nevoie, folosiți programul de prespălare (dacă este există) sau selectați un program cu o fază de prespălare.
- Utilizați întotdeauna tot spațiul din coșuri.
- Când încărcați aparatul, asigurați-vă că vasele pot fi acoperite și spălate complet de apa eliberată de duzele brațului stropitor. Asigurați-vă că articolele nu se ating și nu se acoperă unul pe celălalt.
- Puteți utiliza detergent, agent de clătire și sare speciale pentru mașina de spălat vase sau puteți utiliza tabletele combinate (de ex. „3in1”, „4in1”, „All in 1”). Respectați instrucțiunile scrise pe ambalaj. Tabletele combinate sunt de obicei adecvate în zonele în care duritatea apei este de până la 21°dH. În zonele în care această limită este depășită, trebuie utilizat în plus agent de clătire și sare.
- Selectați programul în funcție de tipul de încărcătură și gradul de murdărie. Cu ajutorul programului ECO aveți cea mai eficientă utilizare a apei și cel mai eficient consum energetic pentru vase din porțelan și tacâmuri cu un nivel mediu de murdărie.

10.2 Utilizarea sării, agentului de clătire și a detergentului

- Utilizați numai sare, agent de clătire și detergent pentru mașini de spălat

vase. Alte produse pot cauza deteriorarea aparatului.

- Tabletele combinate sunt de obicei adecvate în zonele în care duritatea apei este de până la 21°dH. În zonele în care se depășește această limită, agentul de clătire și sarea trebuie utilizate împreună cu tabletele combinate. Însă, în zone cu apă dură și foarte dură vă recomandăm să utilizați separat detergent simplu (pudră, gel, tablete fără funcții suplimentare), agent de clătire și sare pentru rezultate optime la curățare și uscare.
- Distribuirea agentului de clătire poate fi dezactivată atunci când folosiți tablete combinate, însă vă recomandăm să folosiți întotdeauna agent de clătire pentru o mai bună performanță la uscare. Nivelul dedurizatorului apei poate fi setat, de asemenea, la cea mai redusă valoare atunci când folosiți tablete combinate și nivelul de duritate al apei este mai mic de 21°dH.
- Tabletele de detergent nu se dizolvă complet în timpul programelor scurte. Pentru prevenirea apariției reziduurilor de detergent pe veselă, recomandăm utilizarea tabletelor în programele lungi.
- Nu utilizați mai mult decât cantitatea corectă de detergent. Consultați instrucțiunile de pe ambalajul detergentului.

10.3 Ce trebuie făcut dacă doriți să nu mai utilizați tablete combinate

Înainte de a începe să utilizați în mod separat detergent, sare și agent de clătire efectuați următoarea procedură.

1. Setați nivelul cel mai înalt pentru dedurizatorul de apă.
2. Asigurați-vă că rezervorul pentru sare și dozatorul pentru agentul de clătire sunt pline.
3. Porniți cel mai scurt program cu o fază de clătire. Nu adăugați detergent și nu încărcăți coșurile.
4. La încheierea programului, reglați dedurizatorul de apă în funcție de durezza apei din zona în care vă aflați.
5. Reglați cantitatea de agent de clătire.
6. Activați notificarea de terminare a agentului de clătire.

10.4 Încărcarea coșurilor

- Utilizați aparatul doar pentru obiecte care pot fi spălate în mașina de spălat vase.
- Nu introduceți în aparat obiecte din lemn, corn, porțelan, aluminiu, cositor și cupru.
- Nu introduceți articole care pot absorbi apa (bureți, cârpe menajere).
- Scoateți din vase resturile mari de alimente și aruncați-le la gunoi.
- Înmuiiați alimentele arse rămase pe vase.
- Puneți obiectele concave (cești, paharele și cratițele) cu gura în jos.
- Asigurați-vă că paharele nu se ating între ele.
- Puneți tacâmurile și articolele mici în sertarul pentru tacâmuri.

- Puneți obiectele ușoare în coșul superior. Asigurați-vă că obiectele nu se mișcă.
- Asigurați-vă că brațele stropitoare se pot mișca liber înainte să porniți un program.

10.5 Anterior pornirii unui program

Verificați dacă:

- Filtrele sunt curate și corect instalate.
- Capacul rezervorului pentru sare este strâns.
- Brațele stropitoare nu sunt înfundate.
- Există suficientă sare pentru mașina de spălat vase și agent de clătire (dacă nu utilizați tablete combinate).
- Poziția articolelor în coșuri este corectă.
- Programul corespunde tipului de încărcătură și gradului de murdărie.
- Este utilizată cantitatea corectă de detergent.

10.6 Descărcarea coșurilor

1. Lăsați vesela să se răcească înainte de a o scoate din aparat. Articolele fierbinți se pot deteriora ușor.
2. Mai întâi, goliți coșul inferior și apoi pe cel superior.



La finalul programului poate rămâne apă pe lateralele și pe ușa aparatului.

11. ÎNGRIJIREA ȘI CURĂȚAREA



AVERTISMENT!

Înainte de a efectua operațiile de întreținere, dezactivați aparatul și scoateți ștecherul din priză.



Filtrele murdare și brațele stropitoare înfundate reduc performanțele de la spălare. Efectuați verificarea periodică și, dacă este necesar, curățați-le.

11.1 Curățarea filtrelor

Sistemul de filtrare este realizat din 3 piese.

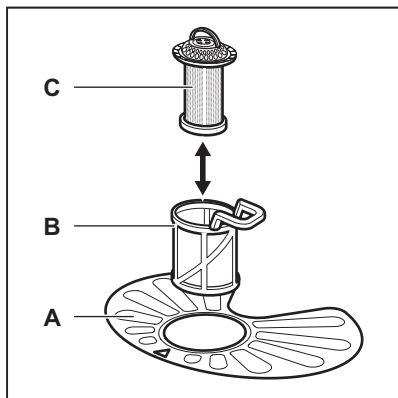

1. Rotiți filtrul (B) în sens antiorar și scoateți-l.

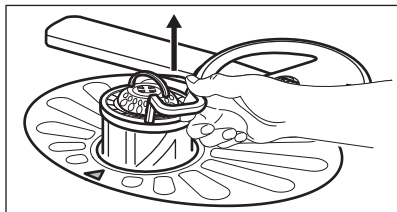
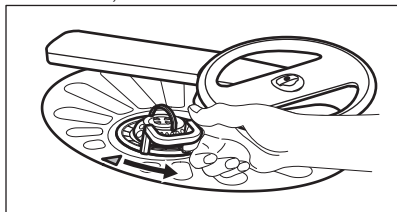

2. Scoateți filtrul (C) din filtrul (B).
3. Scoateți filtrul plat (A).

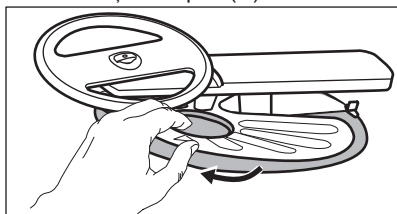

4. Spălați filtrele.

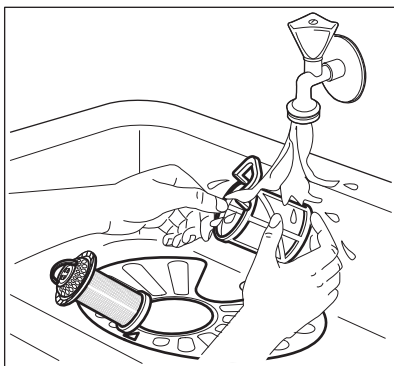

5. Asigurați-vă că nu există resturi alimentare sau mizerie în sau în jurul marginii colectorului de apă.
6. Puneți la loc filtrul plat (A). Asigurați-vă că este poziționat corect sub cele 2 ghidaje.

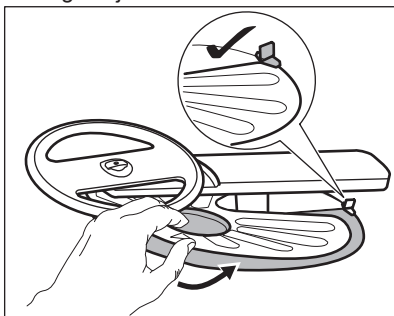

7. Reasamblați filtrele (B) și (C).
8. Puneți la loc filtrul (B) în filtrul plat (A). Rotiți-l în sens orar până când se fixează.

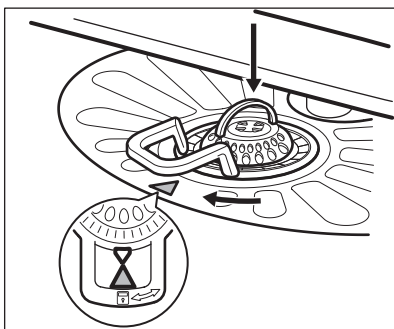

**ATENȚIE!**

O poziție incorectă a filtrelor poate cauza rezultate nesatisfăcătoare la spălare și deteriorarea aparatului.

11.2 Curățarea brațului stropitor superior

Vă recomandăm să curățați regulat brațul stropitor superior pentru a evita ca murdăria să înfundă orificiile.

Orificiile înfundate pot conduce la rezultate nesatisfăcătoare la spălare.

1. Scoateți coșul superior.
2. Pentru a desface brațul stropitor de coș, ridicați în sus brațul stropitor în direcția indicată de săgeata inferioară și, în același timp, rotiți-l spre dreapta.

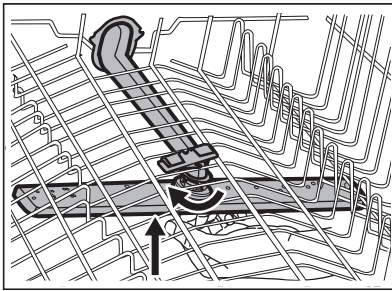

3. Spălați brațul stropitor sub un jet de apă. Folosiți un instrument subțire ascuțit, de ex. o scobitoare, pentru a îndepărta particulele de murdărie din orificii.

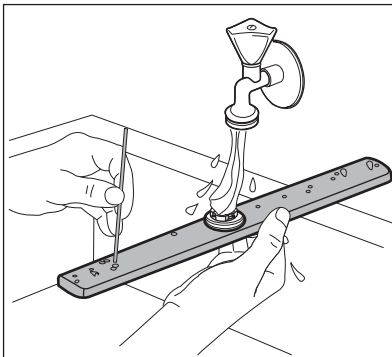

4. Pentru a prinde la loc brațul stropitor de coș, ridicați în sus brațul stropitor în direcția indicată de săgeata inferioară și, în același timp, rotiți-l spre stânga până când se fixează.

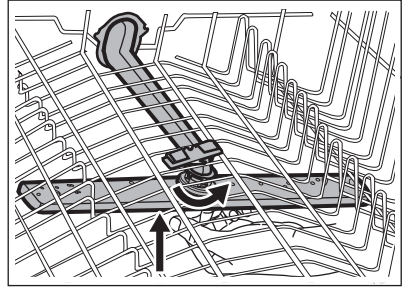

11.3 Curățarea exterioară

- Curățați aparatul cu o lavetă moale, umedă.
- Utilizați numai detergenți neutri.
- Nu folosiți produse abrazive, bureți abrazivi sau solvenți.

11.4 Curățarea interiorului

- Curățați cu atenție aparatul, inclusiv garnitura cauciucată a ușii, folosind o lavetă moale și umedă.
- Dacă utilizați frecvent programe cu durata redusă, acestea pot lăsa depuneri de grăsime și piatră în interiorul aparatului. Pentru a împiedica acest lucru, vă recomandăm să rulați programe cu durată mare de cel puțin de 2 ori pe lună.
- Pentru a păstra aparatul în condiții optime de funcționare, vă recomandăm să utilizați lunar un produs de curățare dedicat mașinilor de spălat vase. Urmați cu atenție instrucțiunile de pe ambalajul produsului.

12. DEPANARE

Dacă aparatul nu pornește sau se oprește în timpul funcționării. Înainte de a contacta un Centru de service autorizat, verificați dacă puteți rezolva problema singur cu ajutorul informațiilor din tabel.



AVERTISMENT!

Reparațiile făcute incorect pot pune în pericol siguranța utilizatorului. Toate reparațiile trebuie efectuate de către personal calificat.

În cazul unor probleme, afișajul indică un cod de alarmă.

Majoritatea problemelor care apar pot fi rezolvate fără a fi necesară contactarea unui Centru de service autorizat.

Problema și codul alarmei	Cauză posibilă și soluție
Nu puteți activa aparatul.	<ul style="list-style-type: none"> • Verificați dacă ștecherul este introdus în priză. • Verificați dacă există o siguranță arsă în tabloul de siguranțe.
Programul nu pornește.	<ul style="list-style-type: none"> • Verificați dacă ușa aparatului este închisă. • Aparatul a început procedura de re-încărcare cu rășină în interiorul dedurizatorului de apă. Durata procedurii este de aproximativ 5 minute.
Aparatul nu se alimentează cu apă. Afișajul indică <i>10</i> .	<ul style="list-style-type: none"> • Verificați dacă robinetul de apă este deschis. • Verificați dacă presiunea de la rețeaua de alimentare cu apă nu este prea mică. Pentru această informație, contactați compania locală de furnizare a apei. • Verificați dacă robinetul de apă este înfundat. • Verificați dacă filtrul din furtunul de alimentare este înfundat. • Verificați dacă furtunul de alimentare este răsucit sau îndoit.
Aparatul nu evacuează apa. Afișajul indică <i>20</i> .	<ul style="list-style-type: none"> • Verificați dacă scurgerea chiuvetei este înfundată. • Verificați dacă filtrul din furtunul de evacuare este înfundat. • Verificați dacă sistemul de filtrare intern este înfundat. • Verificați dacă furtunul de evacuare este răsucit sau îndoit.
Dispozitivul anti-inundație este pornit. Afișajul indică <i>30</i> .	<ul style="list-style-type: none"> • Închideți robinetul de apă și adresați-vă unui Centru de service autorizat.
Aparatul se oprește și pornește de mai multe ori în timpul funcționării.	<ul style="list-style-type: none"> • Acest lucru este normal. Aceasta oferă rezultate optime la curățare și economii de energie.

Problema și codul alarmei	Cauză posibilă și soluție
Programul durează prea mult.	<ul style="list-style-type: none"> • Selectați opțiunea TimeSaver pentru a reduce durata programului.
Durata rămasă pe afișaj crește și sare până aproape de finalul duratei programului.	<ul style="list-style-type: none"> • Acesta nu este un defect. Aparatul funcționează corect.
Opțiunile programului trebuie setate din nou de fiecare dată.	<ul style="list-style-type: none"> • Pentru a vă salva configurația preferată, folosiți opțiunea MyFavourite.
Mici scurgeri din ușa aparatului.	<ul style="list-style-type: none"> • Aparatul nu este adus la nivel. Slăbiți sau strângeți picioarele reglabile (dacă se poate). • Ușa aparatului nu este centrată pe cuvă. Reglați piciorul din spate (dacă se poate).
Ușa aparatului se închide greu.	<ul style="list-style-type: none"> • Aparatul nu este adus la nivel. Slăbiți sau strângeți picioarele reglabile (dacă se poate). • Părți din veselă ies prin coșuri.
Sunete de huruit/ciocănit din interiorul aparatului.	<ul style="list-style-type: none"> • Vesela nu este pusă corect în coșuri. Consultați prospectul despre încărcarea coșului. • Verificați dacă brațele stropitoare se pot roti liber.
Aparatul declanșează întrerupătorul.	<ul style="list-style-type: none"> • Amperajul este insuficient pentru a alimenta simultan toate aparatele aflate în uz. Verificați amperajul de la priză și capacitatea contorului sau opriți unul dintre aparatele aflate în uz. • Defect electric intern al aparatului. Contactați un Centru de service autorizat.



Consultați **„Înainte de prima utilizare”**, **„Utilizarea zilnică”** sau **„Informații și sfaturi”** pentru alte cauze posibile.

apare din nou, contactați un Centru de service autorizat.

Pentru coduri de alarmă care nu se regăsesc în tabel, contactați un Centru de service autorizat.

După verificarea aparatului, dezactivați și activați din nou aparatul. Dacă problema

12.1 Rezultatele procesului de spălare și uscare nu sunt satisfăcătoare

Problemă	Cauză posibilă și soluție
Rezultate slabe la spălare.	<ul style="list-style-type: none"> • Consultați „Utilizarea zilnică”, „Informații și sfaturi” și prospectul despre încărcarea coșului. • Utilizați programe cu spălare mai intensivă. • Curățați duzele brațului stropitor și filtrul. Consultați „Îngrijirea și curățarea”.
Rezultate slabe la uscare.	<ul style="list-style-type: none"> • Vesela a fost lăsată prea mult timp în interiorul unui aparat închis. • Nu există agent de clătire sau dozajul agentului de clătire nu este suficient. Setează dozatorul pentru agentul de clătire pe un nivel mai ridicat. • Este posibil ca articolele din plastic să necesite uscarea pe prosop. • Pentru cea mai bună performanță la uscare, activați opțiunea XtraDry și setați AutoOpen. • Vă recomandăm să utilizați întotdeauna agent de clătire, chiar și în combinație cu tablete combinate.
Apar dăre sau pelicule albastrii pe pahare și vase.	<ul style="list-style-type: none"> • Cantitatea de agent de clătire eliberată este prea mare. Reglați nivelul pentru agentul de clătire la un nivel mai mic. • Cantitatea de detergent este prea mare.
Apar pete și picături uscate de apă pe pahare și vase.	<ul style="list-style-type: none"> • Cantitatea de agent de clătire eliberată este insuficientă. Reglați nivelul pentru agentul de clătire la un nivel mai mare. • Calitatea agentului de clătire poate fi de vină.
Vasele sunt ude.	<ul style="list-style-type: none"> • Pentru cea mai bună performanță la uscare, activați opțiunea XtraDry și setați AutoOpen. • Programul nu are fază de uscare sau are o fază de uscare la temperatură redusă. • Dozatorul pentru agent de clătire este gol. • Calitatea agentului de clătire poate fi de vină. • Problema poate fi cauzată de calitatea tabletelor combinate. Încercați o altă marcă sau activați dozatorul pentru agent de clătire și folosiți agent de clătire împreună cu tabletele combinate.
Interiorul aparatului este ud.	<ul style="list-style-type: none"> • Nu constituie o defectare a aparatului. Acest lucru este cauzat de umiditatea din aer care se condensează pe pereți.
Spumă anormală în timpul spălării.	<ul style="list-style-type: none"> • Utilizați doar detergent pentru mașina de spălat vase. • Există scurgeri din dozatorul pentru agentul de clătire. Contactați un Centru de service autorizat.

Problemă	Cauză posibilă și soluție
Urme de rugină pe tacâmuri.	<ul style="list-style-type: none"> • Este utilizată prea multă sare în apa folosită la spălare. Consultați „Dedurizatorul de apă”. • Tacâmurile din argint și oțel inoxidabil au fost puse împreună. Evitați punerea alăturată a articolelor din argint și oțel inoxidabil.
Există reziduuri de detergent în dozator la finalul programului.	<ul style="list-style-type: none"> • Tableta de detergent s-a blocat în dozator și, de aceea, nu a fost complet dizolvată de apă. • Apa nu poate dizolva detergentul din dozator. Asigurați-vă că brațul stropitor nu este blocat sau înfundat. • Asigurați-vă că articolele din coșuri nu împiedică deschiderea capacului dozatorului pentru detergent.
Miros neplăcut în interiorul aparatului.	<ul style="list-style-type: none"> • Consultați „Curățarea internă”.
Depuneri de calcar pe veselă, cuvă și pe interiorul ușii.	<ul style="list-style-type: none"> • Nivelul de sare este scăzut, verificați indicatorul de realimentare. • Capacul rezervorului pentru sare este slăbit. • Apa de la robinet este dură. Consultați „Dedurizatorul de apă”. • Chiar dacă folosiți tablete multifuncționale, folosiți sare și setați regenerarea dedurizatorului de apă. Consultați „Dedurizatorul de apă”. • Dacă încă mai rămân depuneri de calcar, curățați aparatul cu agenți de curățare speciali dedicați pentru acest scop. • Încercați un detergent diferit. • Contactați producătorul detergentului.
Veselă mată, decolorată sau ciobită.	<ul style="list-style-type: none"> • Asigurați-vă că sunt spălate doar articole care pot fi spălate în mașina de spălat vase. • Încărcați și descărcați cu atenție coșul. Consultați prospectul despre încărcarea coșului. • Puneți obiectele delicate în coșul superior.



Consultați „**Înainte de prima utilizare**”, „**Utilizarea zilnică**” sau „**Informații și sfaturi**” pentru alte cauze posibile.

13. INFORMAȚII TEHNICE

Dimensiuni	Lățime / înălțime / adâncime	596 / 818-898 / 550 (mm)
------------	------------------------------	--------------------------

Conexiunea la rețeaua electrică ¹⁾	Tensiune (V)	200 - 240
	Frecvență (Hz)	50 / 60
Presiunea de alimentare cu apă	Min. / Max. bar (MPa)	0.5 (0.05) / 8 (0.8)
Alimentarea cu apă	Apă rece sau caldă ²⁾	max 60°C
Capacitate	Seturi	15
Consumul de curent	Modul lăsat Pornit (W)	5.0
Consumul de curent	Modul Oprit (W)	0.10

¹⁾ Consultați plăcuța cu date tehnice pentru restul valorilor.

²⁾ Dacă apa caldă provine dintr-o sursă alternativă de energie (de ex. panouri solare, energie eoliană), utilizați o sursă de apă caldă pentru a reduce consumul de energie.

14. INFORMAȚII PRIVIND MEDIUL

Reciclați materialele marcate cu simbolul



. Pentru a recicla ambalajele, acestea trebuie puse în containerele corespunzătoare. Ajuțați la protejarea mediului și a sănătății umane și la reciclarea deșeurilor din aparatele electrice și electrocasnice. Nu aruncați

aparatele marcate cu acest simbol  împreună cu deșeurile menajere. Returnați produsul la centrul local de reciclare sau contactați administrația orașului dvs.

САДРЖАЈ

1. БЕЗБЕДНОСНЕ ИНФОРМАЦИЈЕ.....	28
2. БЕЗБЕДНОСНА УПУТСТВА.....	29
3. ОПИС ПРОИЗВОДА.....	31
4. КОМАНДНА ТАБЛА.....	32
5. ПРОГРАМИ.....	33
6. ПОДЕШАВАЊА.....	35
7. ОПЦИЈЕ.....	37
8. ПРЕ ПРВЕ УПОТРЕБЕ.....	39
9. СВАКОДНЕВНА УПОТРЕБА.....	41
10. КОРИСНИ САВЕТИ.....	43
11. НЕГА И ЧИШЋЕЊЕ.....	45
12. РЕШАВАЊЕ ПРОБЛЕМА.....	47
13. ТЕХНИЧКЕ ИНФОРМАЦИЈЕ.....	51

МИ МИСЛИМО НА ВАС

Хвала вам што сте купили Electrolux уређај. Одабрали сте производ који са собом носи више деценија професионалног искуства и иновација. Генијалан и модеран, дизајниран је имајући у виду вас. Према томе, сваки пут када га користите можете бити сигурни да ћете добити одличне резултате .
Добро дошли у Electrolux.

Посетите наш веб сајт на адреси:



Обезбедите савете у вези са коришћењем, брошуре, решења за проблеме, информације о сервисирању:

www.electrolux.com/webselfservice



Региструјте свој производ ради боље услуге:

www.registerelectrolux.com



Купите додатни прибор, потрошни материјал и оригиналне резервне делове за свој уређај:

www.electrolux.com/shop

БРИГА О КОРИСНИКУ И СЕРВИСИРАЊЕ

Препоручујемо вам да користите оригиналне резервне делове. Приликом обраћања сервисној служби, проверите да ли поседујете следеће податке: Модел, број производа (PNC), серијски број. Информације се могу наћи на плочици са техничким карактеристикама.

 Упозорење/опрез - упутства о безбедности

 Опште информације и савети

 Информације о заштити животне средине

Задржано право измена.

1. ⚠ БЕЗБЕДНОСНЕ ИНФОРМАЦИЈЕ

Пре инсталације и коришћења уређаја, пажљиво прочитајте приложено упутство. Произвођач није одговоран за било какве повреде или штете које су резултат неисправне инсталације или употребе. Чувајте упутство за употребу на безбедном и приступачном месту за будуће коришћење.

1.1 Безбедност деце и осетљивих особа

- Овај уређај могу да користе деца старија од 8 година и особе са смањеним физичким, чулним или менталним способностима, као и особе којима недостају искуство и знање, уколико им се обезбеди надзор или им се дају упутства у вези са употребом уређаја на безбедан начин и уколико схватају могуће опасности.
- Немојте дозволити деци да се играју уређајем.
- Детерџенте држите ван домашаја деце.
- Постарајте се да деца и кућни љубимци не буду близу уређаја док су врата отворена.
- Деца не смеју да обављају чишћење и корисничко одржавање уређаја без надзора.

1.2 Опште мере безбедности

- Овај уређај је намењен за коришћење у домаћинствима и сличним окружењима, као што су:
 - куће на фармама; кухиње за особље у продавницама, канцеларијама и другим радним окружењима;
 - од стране клијената у хотелима, мотелима, пансионима и другим окружењима стационарног типа;
- Не мењајте спецификацију овог уређаја.
- Радни притисак воде (минимум и максимум) мора бити између 0.5 (0.05) / 8 (0.8) бара (MPa)

- Поштујте максималан број од 15 места подешавања.
- Уколико је кабл за напајање оштећен, њега мора да замени произвођач, његов Овлашћени сервисни центар или лица сличне квалификације, како би се избегла опасност.
- Ножеве и прибор за јело са оштрим врховима ставите у корпу за прибор за јело са врховима окренутим надоле или хоризонтално положеним.
- Немојте оставити врата уређаја отвореним без надзора како неко не би пао на њих.
- Пре било каквог поступка одржавања уређаја, искључите га и извадите утикач кабла за напајање из зидне утичнице.
- Не чистите уређај распршивачима воде нити паром под високим притиском.
- Отвори за вентилацију у постољу (ако их има) не смеју бити заклоњени тепихом.
- Уређај треба да се повеже на довод воде помоћу новог приложеног црева. Старо црево се не сме поново користити.

2. БЕЗБЕДНОСНА УПУТСТВА

2.1 Инсталација

- Уклоните комплетну амбалажу.
- Немојте да инсталирате или користите оштећен уређај.
- Немојте монтирати или користити уређај на местима на којима је температура нижа од 0 °С.
- Придржавајте се упутства за инсталацију која сте добили уз уређај.
- Проверите да ли је постоље уређаја правилно монтирано и причвршћено за стабилне делове.

- Уређај мора да буде уземљен.
- Проверите да ли информације о напону и струји на плочици са техничким карактеристикама одговарају извору напајања. Уколико то није случај, обратите се електричару.
- Користите искључиво правилно инсталирану утичницу, отпорну на ударце.
- Не користите адаптере за вишеструке утикаче и продужне каблове.
- Проверите да нисте оштетили главно напајање и кабл за напајање. Уколико струјни кабл треба да се замени, то треба да обави наш овлашћени сервисни центар.
- Прикључите главни кабл за напајање на зидну утичницу тек на



УПОЗОРЕЊЕ!

Постоји ризик од пожара и електричног удара.

крају инсталације. Водите рачуна да постоји приступ мрежном утикачу након инсталације.

- Не вуците кабл за напајање како бисте искључили уређај. Кабл искључите тако што ћете извући утикач из утичне.
- Овај уређај је усклађен са директивама Европске уније.
- Само за Велику Британију и Ирску. Уређај има мрежни утикач од 13 ампера. Ако је потребно да се промени осигурач у утичници, користите осигурач: 13 amp ASTA (BS 1362).

2.3 Прикључивање воде

- Немојте оштетити црева за воду.
- Пре прикључења на нове цеви, или цеви које нису коришћене дуже време, или где је вршена поправка или монтирани нови уређаји (водомери, итд.), пустите воду да истече док не буде чиста и бистра.
- Уверите се да не постоји видљиво цурење воде током и након прве употребе уређаја.
- Црево за довод воде има сигурносни вентил и облогу унутрашњег црева за напајање.

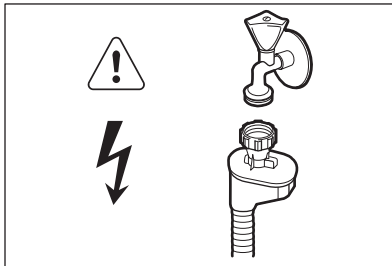

УПОЗОРЕЊЕ!

Опасност од електричног напона.

- Уколико је црево за довод воде оштећено, одмах затворите славину за воду и искључите кабл за напајање из утичнице. Обратите се Овлашћеном сервисном центру да бисте заменили црево за довод воде.

2.4 Употреба

- Немојте седати нити стајати на отворена врата.
- ДETERџЕНТИ за машину за прање посуђа су опасни. Поштујте упутства о безбедности са паковања детерџента.
- Немојте да пијете нити да се играте водом у уређају.
- Не уклањајте посуђе из уређаја пре него што се програм заврши. На посуђу може да буде детерџента.
- Уређај може да испусти врелу пару ако отворите врата док је програм у току.
- Запаљиве материје или предмете натопљене запаљивим материјама немојте стављати унутар и поред уређаја или на њега.

2.5 Унутрашња лампица



УПОЗОРЕЊЕ!

Постоји опасност од повређивања.

- Овај уређај има унутрашњу лампицу која се укључује када отворите, а искључује када затворите врата на уређају.
- Лампица која се налази у овом уређају није погодна за осветљавање просторије у домаћинству.
- Да бисте заменили сијалицу, обратите се сервисном центру.

2.6 Одлагање



УПОЗОРЕЊЕ!

Постоји могућност од повређивања или гушења.

- Одвојте кабл за напајање уређаја од мрежног напајања.
- Одсеците кабл за напајање и баците га у смеће.
- Уклоните ручицу од врата да бисте спречили да се деца и кућни љубимци затворе у уређају.

3. ОПИС ПРОИЗВОДА

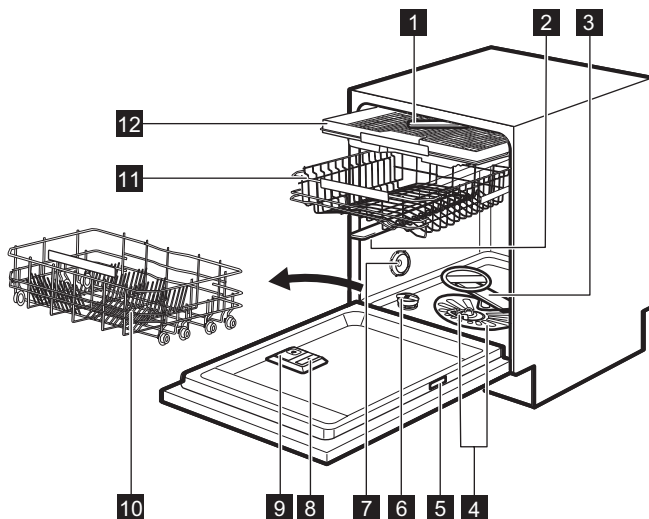

- | | |
|---|--|
| 1 Горњи крак са млазницама | 7 Отвор за ваздух |
| 2 Горња дршка са прскалицама | 8 Дозатор за средство за испирање |
| 3 Доња дршка са прскалицама | 9 Дозатор детерџента |
| 4 Филтери | 10 Доња корпа |
| 5 Пластица са техничким карактеристикама | 11 Горња корпа |
| 6 Посуда за со | 12 Корпа за прибор за јело |

3.1 TimeBeam

TimeBeam је дисплеј који се приказује на поду испод врата уређаја.

- Када се програм покрене, пали се индикатор трајања програма.
- Када се програм заврши, пали се **0:00** и **CLEAN**.
- Када почне одложени старт, пали се индикатор одбројавања и **DELAY** (одлагање).
- Када је уређај покварен, појављује се шифра за аларм.

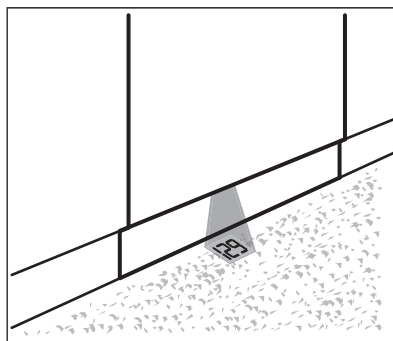



Када је AutoOpen активирано током фазе сушења, пројекција на поду не мора да буде потпуно видљива. Да бисте проверили преостало време текућег програма, погледајте на дисплеј командне табле.

4. КОМАНДНА ТАБЛА

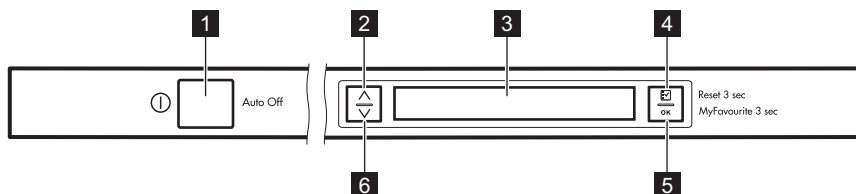

- 1** Дугме за укључивање/искључивање
- 2** Тастер за навигацију (горе)
- 3** Дисплеј

- 4** Option тастер
- 5** OK тастер
- 6** Тастер за навигацију (доле)

4.1 Понашање тастера

Тастери за навигацију (горе и доле)

- Користите ове тастере да бисте скроловали кроз листе и кроз текст са информацијама који се приказује на дисплеју.

Option тастер

- Кратким притиском се улази у листу опција.
- Кратким притиском у листи опција враћате се у листу програма.
- Кратким притиском у листи подешавања враћате се у листу опција.
- Притисните дуго (3 сек.) када је активиран одложени старт или се

одвија неки програм и тако ћете поништити одложени старт, програм и опције. На дисплеју се приказује аутоматски подешени програм: ECO.

OK тастер

- Кратки притисак: Потврђује се избор програма, опција и подешавања.
- Дуги притисак: Покреће се програм MyFavourite. Уколико није меморисан ниједан програм, користе се подешавања за подразумевани програм Подеси MyFavourite (мој омиљени програм) и он се стартује.

5. ПРОГРАМИ

Програм	Степен задрљаности Врста посуђа	Фазе програма	Опције
ECO 1)	<ul style="list-style-type: none"> Нормалан степен задрљаности Судови и прибор за јело 	<ul style="list-style-type: none"> Претпрање Прање 50 °C Испирања Сушење 	<ul style="list-style-type: none"> TimeSaver XtraDry
AutoFlex 2)	<ul style="list-style-type: none"> Све Посуђе, прибор за јело, лонци и тигањи 	<ul style="list-style-type: none"> Претпрање Прање од 45°C до 70°C Испирања Сушење 	<ul style="list-style-type: none"> XtraDry
FlexiWash 3)	<ul style="list-style-type: none"> Различите врсте задрљаности Посуђе, прибор за јело, лонци и тигањи 	<ul style="list-style-type: none"> Претпрање Прање 50°C и 65°C Испирања Сушење 	<ul style="list-style-type: none"> TimeSaver XtraDry
Intensive	<ul style="list-style-type: none"> Висок степен задрљаности Посуђе, прибор за јело, лонци и тигањи 	<ul style="list-style-type: none"> Претпрање Прање 70 °C Испирања Сушење 	<ul style="list-style-type: none"> TimeSaver XtraDry
Quick Plus 4)	<ul style="list-style-type: none"> Свежа задрљаност Судови и прибор за јело 	<ul style="list-style-type: none"> Прање 60 °C Испирања 	<ul style="list-style-type: none"> XtraDry
Glass Care	<ul style="list-style-type: none"> Нормална или мала удрљаност Осетљиво посуђе и стаклени предмети 	<ul style="list-style-type: none"> Прање 45 °C Испирања Сушење 	<ul style="list-style-type: none"> XtraDry

Програм	Степен задрљаности Врста посуђа	Фазе програма	Опције
Rinse & Hold 5)	• Све	• Претпрање	

1) Са овим програмом постижете најефикаснију потрошњу воде и електричне енергије за посуђе и прибор за јело који су нормално задрљани. (Ово је стандардни програм за институте за тестирање).

2) Уређај препознаје степен задрљаности и количину посуђа у корпама. Он аутоматски подешава температуру и количину воде, потрошњу електричне енергије и трајање програма.

3) Са овим програмом можете опрати много судова који су задрљани на различите начне. Веома задрљано посуђе ставите у доњу корпу, а нормално задрљано у горњу корпу. Притисак и температура воде у доњој корпи су виши него у горњој корпи.

4) Са овим програмом можете опрати свеже задрљано посуђе. Овај програм даје добре резултате прања за кратко време.

5) Са овим програмом можете брзо да исперете посуђе и тиме спречите да се остаци хране задрже на посуђу и да се непријатни мириси шире из уређаја. За овај програм не користите детерџент.

5.1 Вредности потрошње

Програм 1)	Вода (л)	Потрошња електричне енергије (kWh)	Трајање (мин)
ECO	11	0.857	225
AutoFlex	7 - 14	0.6 - 1.6	40 - 154
FlexiWash	14 - 16	1.2 - 1.5	140 - 156
Intensive	12.5 - 14.5	1.4 - 1.7	160 - 170
Quick Plus	10	0.9	30
Glass Care	12 - 14	0.7 - 0.9	84 - 94
Rinse & Hold	4	0.1	14

1) Притисак и температура воде, промене у напону, опције и количина посуђа могу да измене ове вредности.

5.2 Информације за институте за тестирање

За све потребне информације у вези са учинком током тестирања, пошаљите мејл на:

info.test@dishwasher-production.com

Запишите број производа (PNC) који се налази на плочици са техничким карактеристикама.

6. ПОДЕШАВАЊА

6.1 Листа подешавања

Да бисте видели листу подешавања, изаберите Подешавања у листи опција.

Подешавања	Вредности	Опис
Подеси MyFavourite (мој омиљени програм)	Листа програма	Подесите омиљени дневни програм. Прочитајте релевантан одељак у овом поглављу.
AutoOpen	УКЉУЧЕНО (подразумевана вредност) ИСКЉУЧЕНО	Подесите аутоматско отварање врата за све програме изузев за Rinse & Hold. Прочитајте релевантан одељак у овом поглављу.
Звук за крај	УКЉУЧЕНО ИСКЉУЧЕНО	Обавештава када је програм завршен. Фабричко подешавање: искљ.
Звуци тастера	Искључено Клик Бип	Подесите звук тастера када их притиснете.
Јачина звука	Од нивоа 1 до нивоа 10.	Подешавање јачине звука.
Осветљеност	Од нивоа 0 до нивоа 9.	Промена осветљености дисплеја.
Контраст	Од нивоа 0 до нивоа 9.	Промена контраста дисплеја.
Тврдоћа воде	Од нивоа 1 до нивоа 10.	Подешавање нивоа омекшивача воде у складу са тврдоћом воде у вашој водоводној мрежи. Фабричко подешавање: ниво 5.
Ниво средства за испирање	Од нивоа 0 до нивоа 6. Ниво 0 = није испуштено средство за испирање.	Подешавање нивоа дозатора за средство за испирање у складу са неопходном количином средства за испирање. Фабричко подешавање: ниво 4.

Подешавања	Вредности	Опис
Језици	Листа језика.	Подешавање жељеног језика. Подразумевани језик: енглески.
Дисплеј на поду	Листа боја.	Подесите боју TimeBeam
Ресетовање подешавања	RESET	Враћа уређај на фабричка подешавања.

6.2 Како да промените подешавање са две вредности (УКЉУЧЕНО и ИСКЉУЧЕНО)

Када се подешавање промени оно ће остати важеће чак и ако је програм завршен или је текући програм отказан.

1. Притисните тастер **Option**.
2. Изаберите Подешавања.
3. Притисните тастер **OK**.
4. Изаберите подешавање да бисте га променили.
5. Притисните тастер **OK** да бисте променили вредност из УКЉУЧЕНО у ИСКЉУЧЕНО или обрнуто.
6. Притисните више пута узастопно тастер **Option** све док се на дисплеју не прикаже листа програма.

6.3 Како да промените подешавања са вишеструким вредностима

Када се подешавање промени оно ће остати важеће чак и ако је програм завршен или је текући програм отказан.

1. Притисните тастер **Option**.
2. Изаберите Подешавања.
3. Притисните тастер **OK**.
4. Изаберите подешавање да бисте га променили.
5. Притисните тастер **OK** да бисте ушли у следећи ниво.
6. Изаберите нову вредност.

7. Притисните тастер **OK** да бисте потврдили.
8. Притисните више пута узастопно тастер **Option** све док се на дисплеју не прикаже листа програма.

6.4 Покретање програма MyFavourite

1. Притисните и задржите **OK** у трајању од 3 секунде док се на дисплеју не покаже подешавање MyFavourite.
2. Затворите врата уређаја да бисте покренули програм.

6.5 Како да меморишете програм MyFavourite

Можете сачувати само 1 програм у исто време. Ново подешавање поништава претходно.

1. Притисните тастер **Option**.
2. Изаберите Подешавања.
3. Притисните тастер **OK**.
4. Изаберите Подеси MyFavourite (мој омиљени програм).
5. Притисните тастер **OK**.
Дисплеј приказује листу програма.
6. Изаберите програм.
7. Притисните тастер **OK**.
8. Дисплеј приказује Додај опцију и Готово.
 - Изаберите Готово ако желите да меморишете програм без опција и притисните тастер **OK**.
 - Изаберите Додај опцију да бисте додали опцију овом програму и притисните тастер **OK** за потврду. Када је нека

опција изабрана, дисплеј приказује Додај опцију и Готово. Ако желите да изаберете неку другу опцију, поново изаберите Додај опцију, у супротном изаберите Готово.

9. Притисните тастер **ОК**.

Ако програм има опцију TimeSaver, морате да изаберете Брзо или Нормално.

10. Притисните тастер **ОК** да бисте потврдили.

Дисплеј потврђује да је програм MyFavourite сачуван.

6.6 AutoOpen

AutoOpen побољшава резултате сушења уз мању потрошњу електричне енергије.

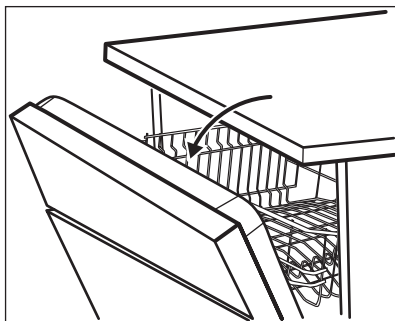

Док је активна фаза сушења, уређај сам отвара врата машине. Врата потом остају отшкринута.



ОПРЕЗ

Не покушавајте да затворите врата уређаја док не прође 2 минута од аутоматског отварања. Ово може изазвати оштећење уређаја.

AutoOpen аутоматски се активира за све програме изузев за Rinse & Hold.

Да бисте побољшали учинак при сушењу, погледајте опцију XtraDry или активирајте AutoOpen.

7. ОПЦИЈЕ



Жељене опције морају се активирати сваки пут пре покретања програма. Опције није могуће активирати или деактивирати док је програм активан.



Нису све опције компатибилне једна са другом. Ако изаберете некомпатибилне опције, уређај аутоматски искључује једну или више њих. Само индикатори опција које су активне остају укључени.

7.1 Листа опција

Опције	Вредности	Опис
Одложени старт	Од 1 до 24 сата ИСКЉУЧЕНО (подразумевана вредност)	Одлагање почетка програма.

Опције	Вредности	Опис
XtraDry	УКЉУЧЕНО ИСКЉУЧЕНО (подразумевана вредност)	Активирајте ову опцију ако желите да повећате учинак сушења. Прочитајте релевантан одељак у овом поглављу.
Подешавања	Уношење поставки уређаја	

7.2 Како подесити опцију

Листа опција ће приказати само опције применљиве на тренутно изабрани програм. Опције које нису применљиве се не приказују.

Нису све опције компатибилне једна са другом. Када изаберете две опције које нису компатибилне једна са другом, уређај аутоматски деактивира једну од њих.

Када је програм завршен или отказан, опције се постављају на подразумеване вредности.

1. Притисните тастер **Option**.
2. Изаберите опцију.

Дисплеј приказује вредност опције назначену у заградама.

3. Притисните тастер **OK** да бисте променили вредност из **ИСКЉУЧЕНО** у **УКЉУЧЕНО** или обрнуто.

Ако је изабрана опција Одложени старт, када притиснете тастер **OK** на дисплеју се приказује могући број сати за одложени старт. Изаберите број сати и поново притисните тастер **OK** за потврду.

4. Вратите се на листу програма, узаустопно притискајте тастер **Option** све док се на дисплеју не прикаже изабрани програм.

7.3 XtraDry

Активирајте ову опцију када желите да повећате учинак сушења. Коришћење ове опције може утицати на трајање неких програма, потрошњу воде и температуру приликом последњег испирања.

Опција XtraDry је трајна опција за све програме изузев за ECO и не мора да се бира при сваком циклусу.

Сваки пут када се активира ECO, опција XtraDry се искључује и мора ручно да се изабере. У осталим програмима, подешавање XtraDry је трајно и аутоматски се користи у следећим циклусима. Ова конфигурација може у сваком тренутку да се промени.

Активирањем опције XtraDry деактивира се TimeSaver.

7.4 TimeSaver

Ова опција повећава притисак и температуру воде.

Тиме се скраћује трајање фазе прања и фазе сушења. Укупно трајање програма скраћује се за приближно 50%.

Резултати прања исти су као и при нормалном трајању програма, али резултати сушења могу бити мање задовољавајући.

Опција TimeSaver није доступна за све програме.

1. Скролујте кроз листу програма и изаберите жељени програм.
2. Притисните тастер **OK** да бисте потврдили.

Ако је опција TimeSaver доступна за изабрани програм, на дисплеју се приказују 2 услова Брзо и Нормално као и трајање програма за сваки од услова:

- Брзо: TimeSaver активирано. Притисните тастер **OK** да бисте потврдили.

- Нормално: TimeSaver деактивирано. Притисните тастер **ОК** да бисте потврдили.

8. ПРЕ ПРВЕ УПОТРЕБЕ

Када први пут активирате уређај неопходно је да подесите језик. Аутоматски језик је енглески.

1. Подесите језик.
 - Притисните **ОК** да бисте потврдили енглески.
 - Скролујте листу расположивих језика за избор новог језика и притисните **ОК** да бисте потврдили избор.
2. **Проверите да ли је тренутни ниво омекшивача воде у складу са тврдоћом воде у вашој области. Ако није, подесите ниво омекшивача воде.**
3. Напуните посуду за со.
4. Сипајте дозатор за средство за испирање.
5. Одврните славину за воду.
6. Започните програм да бисте уклонили било какве остатке обраде који још увек могу бити у уређају. Немојте користити детерџент и немојте пунити корпе.

Када започнете програм, поновно испирање уређаја у омекшивачу воде траје до пет минута. Изгледа као да уређај не ради. Фаза прања започиње искључиво након што се ова операција заврши. Операција ће се периодично понављати.

8.1 Омекшивач воде

Омекшивач воде уклања минерале из воде, који би имали штетно дејство на резултате прања и на сам уређај.

Што је већи садржај минерала, то је вода тврђа. Тврдоћа воде се мери еквивалентном скалом.

Омекшивач воде треба применити према тврдоћи воде у Вашем крају. Ваш локални снабдевач водом може да вас саветује у вези са тврдоћом воде у Вашем крају. Важно је да се подеси тачан ниво омекшивача воде да би се обезбедили добри резултати прања.

Тврдоћа воде

Немачки степени (°dH)	Француски степени (°fH)	ммол/л	Енглески степени (Clarke)	Ниво омекшивача воде
47 - 50	84 - 90	8.4 - 9.0	58 - 63	10
43 - 46	76 - 83	7.6 - 8.3	53 - 57	9
37 - 42	65 - 75	6.5 - 7.5	46 - 52	8
29 - 36	51 - 64	5.1 - 6.4	36 - 45	7
23 - 28	40 - 50	4.0 - 5.0	28 - 35	6
19 - 22	33 - 39	3.3 - 3.9	23 - 27	5 1)
15 - 18	26 - 32	2.6 - 3.2	18 - 22	4
11 - 14	19 - 25	1.9 - 2.5	13 - 17	3
4 - 10	7 - 18	0.7 - 1.8	5 - 12	2

Немачки степени (°dH)	Француски степени (°fH)	ммол/л	Енглески степени (Clarke)	Ниво омекшивача воде
<4	<7	<0.7	< 5	1 2)

- 1) Фабричко подешавање.
- 2) Не користите со на овом нивоу.

Било да користите стандардни детерџент или мулти-таблете (са или без соли), подесите одговарајући ниво тврдоће воде да бисте одржали индикатор за поновно пуњење соли активним.

- i** Мулти-таблете које садрже со нису довољно ефикасне у омекшавању тврде воде.

8.2 Посуда за со

- !** **ОПРЕЗ**
Користите искључиво средство за испирање специјално дизајнирано за машине за прање посуђа.

Со се користи за поновно испирање у омекшивачу воде и да обезбеди добре резултате прања у свакодневном коришћењу.

Како да напуните посуду за со

1. Окрените поклопац посуде за со у смеру супротном од смера кретања казаљки на сату и извадите га.
2. Ставите један литар воде у посуду за со (искључиво први пут).
3. Сипајте со за машину за прање посуђа у посуду за со.

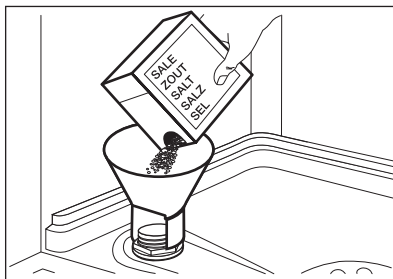

4. Уклоните со која се задржала око отворене посуде за со.

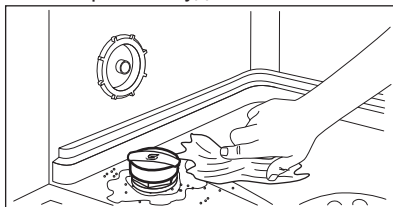

5. Окрените поклопац посуде за со у смеру кретања казаљки на сату да затворите посуду за со.

- i** Вода и со могу да исцуре из посуде за со када је пуните. Постоји опасност од корозије. Да бисте је спречили, након што напуните посуду за со, покрените програм.

- i** Када посуду за со захтева поновно пуњење, на дисплеју се приказује порука.

8.3 Дозатор за средство за испирање

Средство за испирање помаже да се посуђе осуши а да на њему не остану пруге и мрље.

Средство за испирање се аутоматски испушта за време фазе врућег испирања.

Можете подесити количину испушеног средства за испирање између нивоа 1 (минимална количина) и нивоа 6 (максимална количина). Ниво 0 ће деактивирати дозатор средства за испирање и оно се више неће испуштати.

Фабричко подешавање: ниво 4.

Како да напуните дозатор за средство за испирање

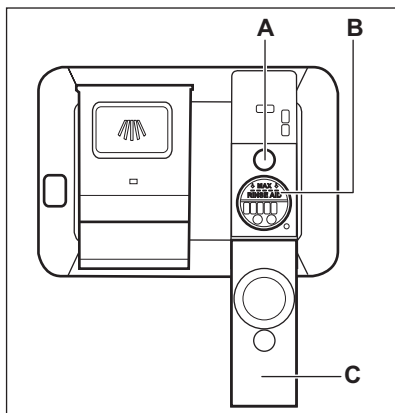

ОПРЕЗ

Користите искључиво средство за испирање специјално намењено за машине за прање посуђа.

1. Отворите поклопац (C).
2. Напуните дозатор за средство за испирање (B) док средство за испирање не достигне обележен ниво „MAX“.
3. Помоћу упијајуће крпе уклоните средство за испирање које сте просули како би се спречило стварање превелике количине пене.
4. Затворите поклопац. Проверите да ли је поклопац закочен у месту.



Напуните дозатор за средство за испирање када индикатор (A) постане јасан.



Када дозатор за средство за испирање захтева поновно пуњење, на дисплеју се појављује порука:

Уколико користите мулти таблете и учинак сушења је задовољавајући, индикатор за допуну средства за испирање може бити онемогућен ако се ниво средства за испирање подеси на 0.



Препоручујемо да увек користите средство за испирање јер је тако бољи учинак сушења, а такође и у комбинацији са мулти таблетама које садрже средство за испирање.

9. СВАКОДНЕВНА УПОТРЕБА

1. Одврните славину за воду.
2. Притисните дугме за укључено/искључено да бисте укључили уређај.

Проверите да ли се уређај налази у режиму избора програма.

- Ако се на дисплеју приказује порука о поновном пуњењу соли, напуните посуду за со.
- Ако је приказана порука да је потрошено средство за

испирање, напуните дозатор средством за испирање.

3. Напуните корпе.
4. Додајте детерџент.
5. Одаберите и покрените одговарајући програм прања, у зависности од врсте посуђа и степена запрљаности.

9.1 Коришћење детерџента

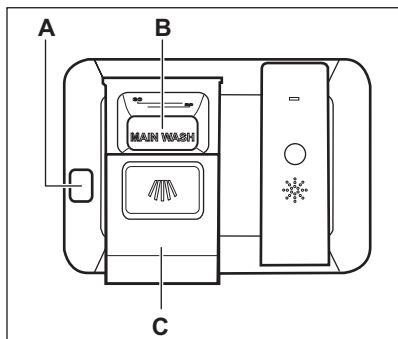

ОПРЕЗ

Користите искључиво детерџент специјално дизајниран за машине за прање посуђа.

1. Притисните дугме за отпуштање (A) да бисте отворили поклопац (C).
2. Ставите детерџент, у праху или таблети, у преграду (B).
3. Уколико програм има фазу претпрања, ставите малу количину детерџента на унутрашњост врата уређаја.
4. Затворите поклопац. Проверите да ли је поклопац закочен у месту.

9.2 Подешавање и покретање програма

Функција Auto Off

Ова функција смањује потрошњу енергије аутоматским искључивањем уређаја када је ван употребе.

Функција почиње са радом:

- Пет минута после завршетка програма.
- Након пет минута ако програм није започео рад.

Покретање програма

Када активирате уређај, дисплеј приказује листу програма. Програм ECO је увек подразумевани програм.

1. Скролујте кроз листу програма и изаберите жељени програм.
2. Изаберите применљиве опције по жељи.

Када опције су подешене, вратите се на листу програма да бисте покренули одабрани програм.

3. Притисните **OK**.

Ако је програм применљив на опцију TimeSaver, морате потврдити Брзо или Нормално.

4. Затворите врата уређаја да бисте покренули програм

Како да одложите почетак програма

Није могуће подесити опцију одложеног старта помоћу програма MyFavourite.

1. Изаберите програм.
 2. Притисните **Option**.
- Дисплеј приказује листу опција.
3. Изаберите Одложени старт.
 4. Притисните **OK**.
 5. Изаберите жељени број сати за одложени старт.

Почетак програма можете одложити за 1 до 24 сата.

6. Притисните **OK** да бисте потврдили.
7. Можете да изаберете и друге доступне опције.
8. Узаустопно притискајте **Option** док се на дисплеју не појави изабрани програм.
9. Притисните **OK**.

10. Затворите врата уређаја да бисте стартовали одбројавање одложеног старта.

Када се одбројавање заврши, програм се аутоматски покреће.

Отварање врата док уређај ради

Ако отворите врата док је неки програм прања у току, уређај престаје да ради. Ово може утицати на потрошњу енергије и на трајање програма. Када затворите врата, уређај наставља са радом од тренутка када је прекинут.



Ако су врата отворена дуже од 30 секунди током фазе сушења, програм који је у току ће се угасити. Ово се неће десити ако се врата отворе помоћу AutoOpen.



ОПРЕЗ
Не покушавајте да затворите врата уређаја у року од 2 минута након што их AutoOpen аутоматски отвори, јер ово може да доведе до оштећења уређаја. Ако су, након тога, врата затворена још 3 минута, текући програм се завршава.

Отказивање одложеног старта док је одбројавање у току

Када откажете одложени старт програм и опције се враћају на своје аутоматске вредности.

- Отворите врата уређаја.
- Притисните и задржите **Option** у трајању од 3 секунде док се на дисплеју не прикаже: Stop washing?.
 - Изаберите опцију Наставак и притисните **OK** да бисте наставили са одбројавањем. Затворите врата уређаја.
 - Изаберите опцију Stop и притисните **OK** да бисте отказали одложени старт.

Отказивање текућег програма

Када откажете текући програм, опције се враћају на своје подразумеване вредности.

- Отворите врата уређаја.
- Притисните и задржите **Option** у трајању од 3 секунде док се на дисплеју не прикаже: Stop washing?.
 - Изаберите опцију Наставак и притисните **OK** да бисте наставили текућим програмом. Затворите врата уређаја.
 - Изаберите опцију Stop и притисните **OK** да бисте отказали текући програм.

Крај програма

Када се програм заврши, на TimeBeam се приказује 0:00 и CLEAN. Уређај се аутоматски деактивира када отворите врата.

Заврните славину за воду.

10. КОРИСНИ САВЕТИ

10.1 Опште

Следећи савети ће обезбедити оптималне резултате чишћења и сушења у свакодневной употреби и, такође, помоћи у заштити животне средине.

- Уклоните веће остатке хране са судова и баците у канту за смеће.
- Немојте претходно испирати судове ручно. По потреби, користите

програм претпрања (ако постоји) или изаберите програм са фазом претпрања.

- Увек користите цео простор корпи.
- Када пуните уређај, уверите се да вода ослобођена из крака са млазницама може потпуно да дохвати и опере посуђе. Водите рачуна да се ствари не додирују или прекривају међусобно.

- Можете користити детерџент за машину за прање посуђа, средство за испирање и со одвојено или можете користити мулти таблете (нпр. „3 у 1“, „4 у 1“, „Све у једном“). Пратите упутства написана на паковању. Мулти таблете су обично погодне у крајевима у којима је тврдоћа воде до 21°dH. У крајевима у којима се прелази ова граница, средство за испирање и со се такође морају користити.
- Изаберите програм према типу уноса и степену зашљаности. Са ЕСО програмом се постиже најефикаснија потрошња воде и електричне енергије приликом прања посуђа и прибора за јело који су умерено зашљани.

10.2 Коришћење соли, средства за испирање и детерџента

- Користите искључиво со, средство за испирање и детерџент за машину за прање посуђа. Остали производи могу да оштете уређај.
- Мулти таблете су обично погодне у крајевима у којима је тврдоћа воде до 21°dH. У крајевима у којима је тврдоћа воде изнад ове границе, неопходно је користити средство за испирање и со уз мулти таблете. Међутим, у крајевима са тврдом и изузетно тврдом водом препоручујемо одвојено коришћење детерџента без додатака (прашак, гел и таблете без додатних функција), средства за испирање и соли за оптималне резултате чишћења и сушења.
- Дозирање средства за испирање може бити деактивирано када се користе мулти таблете, али ми вам препоручујемо да увек користите средство за испирање ради постизања бољих резултата приликом сушења. Ниво омекшивача воде може се подесити на најмању вредност када се користе мулти таблете и када је тврдоћа воде мања од 21 °dH.
- Детерџент у виду таблета се не раствара потпуно код програма који

кратко трају. Да на кухињском посуђу не буде заостало детерџента, препоручујемо коришћење таблета које се користе код програма који дуго трају.

- Не употребљавајте више од прописане количине детерџента. Погледајте упутства на паковању детерџента.

10.3 Шта чинити ако желите да прекинете да користите мулти таблете

Пре него што почнете одвојено да користите детерџент, со и средство за испирање урадите следеће:

1. Подесите највећи ниво омекшивача воде.
2. Проверите да ли су посуде за со и средство за испирање пуне.
3. Покрените најкраћи програм који има фазу испирања. Немојте додавати детерџент и немојте препунити корпе.
4. По завршетку програма, подесите омекшивач воде према тврдоћи воде у вашем крају.
5. Подесите количину средства за испирање.
6. Активирајте обавештење да је потрошено средство за испирање.

10.4 Пуњење корпи

- Уређај користите искључиво за прање посуђа које се може прати у машини за прање посуђа.
- У уређај немојте стављати посуђе од дрвета, рогова, алуминијума, калаја и бакра.
- Не стављајте у уређај предмете који могу да апсорбују воду (сунђере, кухињске крпе).
- Уклоните веће остатке хране са судова и баците у канту за смеће.
- Размекшајте остатке загореле хране на посуђу.
- Посуђе, као што су шоље, чаше и тигањи, поставите са отвором окренутим надолу.
- Водите рачуна да се чаше не додирују.

- Прибор за јело и мале предмете ставите у фиоку за прибор за јело.
- Лагано посуђе ставите у горњу корпу. Водите рачуна да посуђе не може да се помера.
- Проверите да ли кракови са млазницама могу слободно да се окрећу пре покретања програма.

10.5 Пре покретања програма

Проверите следеће:

- Филтери су чисти и правилно су монтирани.
- Поклопац посуде за со је добро затворен.
- Млазнице нису запушене.
- Сипана је со за машину за прање посуђа и средство за испирање (осим ако не користите више таблета).

- Посуђе у корпама је исправно постављено.
- Програм одговара типу уноса и степену запрљаности.
- Користи се одговарајућа количина детерџента.

10.6 Пражњење корпи

1. Оставите да се стоно посуђе охлади пре него што га извадите из уређаја. Врући судови могу лако да се оштете.
2. Прво извадите посуђе из доње корпе, а затим из горње.

i На крају програма вода може и даље остати са стране и на вратима уређаја.

11. НЕГА И ЧИШЋЕЊЕ



УПОЗОРЕЊЕ!

Пре одржавања уређаја, искључите га и извучите утикач из зидне утичнице.



Прљави филтери и зачепљени краци са млазницама утичу лоше на резултате прања. Редовно их проверавајте и, уколико је потребно, очистите их.

11.1 Чишћење филтера

Систем филтера је сачињен из три дела.

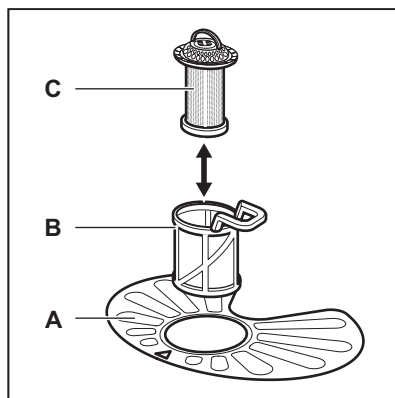

1. Окрените филтер (B) супротно од смера кретања казаљке на сату и извадите га.

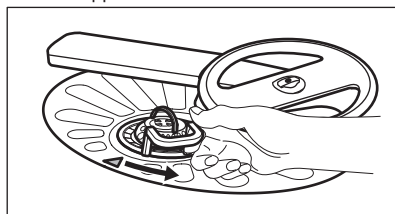

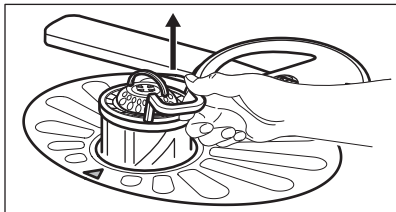

2. Извадите филтер (C) из филтера (B).
3. Уклоните раван филтер (A).

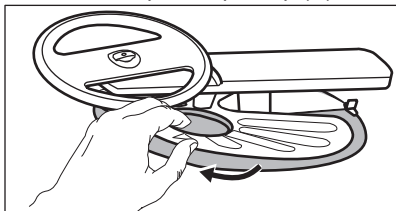

4. Оперите филтере.

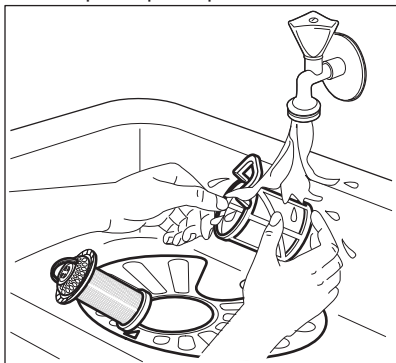

5. Уверите се да нема остатака хране или прљавштине унутар или око ивица корита мотора.
6. Вратите на место раван филтер (A). Уверите се да је исправно постављен унутар две војице.

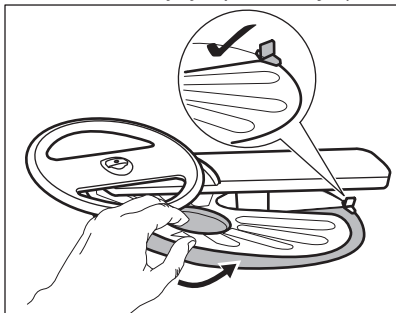

7. Монтирајте филтере (B) и (C).
8. Вратите филтер (B) у раван филтер (A). Окрените га у смеру кретања казaljке на сату док не кликне.

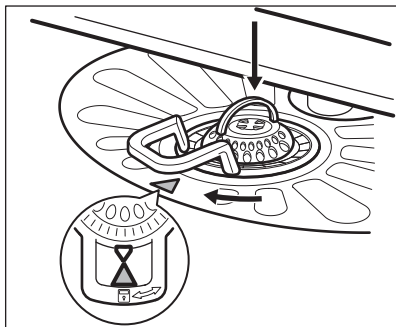

ОПРЕЗ

Неправилан положај филтера може да изазове лоше резултате прања, као и да оштети уређај.

11.2 Чишћење горњег крака са млазницама

Препоручујемо да редовно чистите горњи крак са млазницама да прљавштина не би запушила рупе.

Запушене рупе могу да доведу до незадовољавајућих резултата прања.

1. Извуците горњу корпу.
2. Да бисте одвојили крак са млазницама од корпе, притисните га нагоре у правцу на који указује доња стрелица и истовремено га окрените у смеру кретања казaljки на сату.

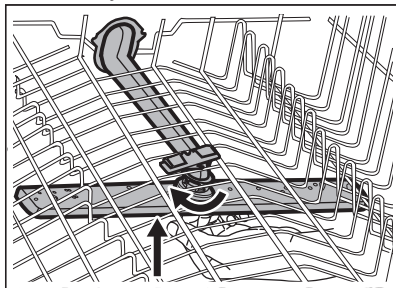

3. Оперите крак са млазницама текућом водом. Користите танку

зашиљену алатку, нпр. чачкалицу, да бисте уклонили делове прљавштине из рупа.

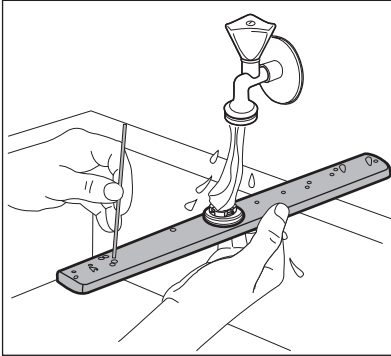

4. Да бисте поново поставили крак са млазницама у корпусу, притисните га нагоре у правцу на који указује доња стрелица и истовремено га окрените у смеру супротном од смера кретања казаљки на сату док не легне на место.

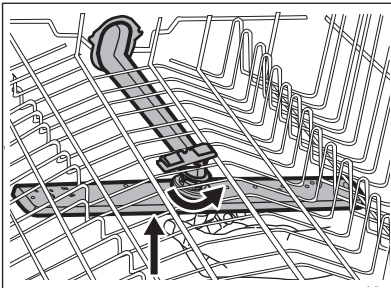

12. РЕШАВАЊЕ ПРОБЛЕМА

Ако уређај неће да се покрене или се зауставља у току рада. Пре него што позовете овлашћени сервисни центар, проверите да ли можете да решите проблем сами уз помоћ информација из табеле.



УПОЗОРЕЊЕ!

Неисправно обављене поправке могу да изазову озбиљне ризике по безбедност корисника. Све поправке мора да обави искључиво квалификовано особље.

11.3 Спољашње чишћење

- Уређај чистите влажном, меком крпом.
- У ту сврху користите искључиво неутралне детерџенте.
- Немојте да користите абразивне производе, абразивне сунђере или раствараче.

11.4 Унутарње чишћење

- Пажљиво чистите уређај, укључујући и гумени заптивач врата, меком влажном крпом.
- Уколико редовно користите програме који кратко трају, унутар уређаја може доћи до накупљања масноће и каменца. Да бисте то спречили, препоручујемо вам да барем 2 пута месечно користите програм који дуго траје.
- Да бисте одржали уређај у најбољој радној форми, препоручујемо вам да једном месечно употребите одређено средство за чишћење машина за прање судова. Пажљиво пратите упутства која се налазе на паковању производа.

Код неких проблема, на екрану се приказује шифра аларма.

Већина проблема који могу да се јаве се може решити без потребе за контактирањем овлашћеног сервисног центра.

Проблем и шифра аларма	Могући узрок и решење
Не можете да укључите уређај.	<ul style="list-style-type: none"> • Проверите да ли је мрежни утикач прикључен у утичницу. • Проверите да ли у кутији са осигурачима има оштећених осигурача.
Програм се не покреће.	<ul style="list-style-type: none"> • Проверите да ли су врата уређаја затворена. • Уређај је започео поступак поновног испирања са омекшивачем воде. Трајање поступка је око пет минута.
Уређај се не пуни водом. На дисплеју се појављује <i>10</i> .	<ul style="list-style-type: none"> • Проверите да ли је славина за воду одвртнута. • Проверите да притисак воде није исувише низак. Ове информације потражите у локалној надлежној служби водовода. • Проверите да славина за воду није запушена. • Проверите да филтер на цреву за довод воде није запушен. • Проверите да доводно црево није увијено или савијено.
Уређај не одводи воду. На дисплеју се појављује <i>20</i> .	<ul style="list-style-type: none"> • Проверите да ли је славина на судопери запушена. • Проверите да филтер на цреву за одвод воде није запушен. • Проверите да систем унутрашњег филтера није запушен. • Проверите да ли се одводно црево негде увило или савило.
Уређај за заштиту од поплаве је активиран. На дисплеју се појављује <i>30</i> .	<ul style="list-style-type: none"> • Затворите славину за воду и обратите се Овлашћеном сервисном центру.
Уређај се зауставља и покреће више пута у току рада.	<ul style="list-style-type: none"> • То је нормално. То обезбеђује оптималне резултате чишћења и уштеду енергије.
Време трајања програма је сувише дуго.	<ul style="list-style-type: none"> • Изаберите опцију TimeSaver за краће трајање програма.
Преостало време на екрану се повећава и прескаче скоро до краја времена програма.	<ul style="list-style-type: none"> • То није квар. Уређај ради правилно.
Опције програма морају да се подесе поново сваки пут.	<ul style="list-style-type: none"> • Да бисте сачували своја омиљена подешавања користите опцију MyFavourite.

Проблем и шифра аларма	Могући узрок и решење
Мало цури из врата уређаја.	<ul style="list-style-type: none"> Уређај није нивелисан. Олабавите или затегните подесиве ножице (уколико је то могуће). Врата уређаја нису центрирана на бубњу. Подесите задње ножице (уколико је то могуће).
Врата уређаја се тешко затварају.	<ul style="list-style-type: none"> Уређај није нивелисан. Олабавите или затегните подесиве ножице (уколико је то могуће). Делови посуђа вине из корпи.
Из уређаја се чују звукови звецкања/лупања.	<ul style="list-style-type: none"> Посуђе у корпама није правилно распоређено. Погледајте брошуру о пуњењу корпе. Проверите да ли краци са млазницама несметано ротирају.
Уређај активира прекидач електричног кола.	<ul style="list-style-type: none"> Ампеража је недовољна за истовремено снабдевање струјом свих апарата у употреби. Проверите амперажу утичнице и капацитет бројила или искључите један од уређаја који се користи. Унутрашњи електрични квар уређаја. Контакттирајте овлашћени сервисни центар.



Погледајте одељак „**Пре прве употребе**“, „**Свакодневна употреба**“ или „**Напомене и савети**“ за друге могуће узроке.

Уколико се проблем поново јави, контактирајте овлашћени сервисни центар.

За проблеме који нису наведени у табели обратите се овлашћеном сервисном центру.

Након што прегледате уређај, искључите га и поново га укључите.

12.1 Нисте задовољни резултатима прања и сушења

Проблем	Могући узрок и решење
Лоши резултати прања.	<ul style="list-style-type: none"> Погледајте одељак „Свакодневна употреба“, „Напомене и савети“ и брошуру о пуњењу корпе. Користите интензивније програме прања. Очистите кракове са млазницама и филтер. Погледајте одељак „Одржавање и чишћење“.

Проблем	Могући узрок и решење
Лоши резултати сушења.	<ul style="list-style-type: none"> • Стоно посуђе је остављено сувише дуго у затвореном уређају. • Нема средства за испирање или је његова доза недовољна. Подесите дозатор средства за испирање на виши ниво. • Пластични предмети морају да се осуше крпом. • За најбољи учинак сушења активирајте опцију XtraDry и подесите AutoOpen. • Препоручујемо да увек користите средство за испирање, чак и у комбинацији са мулти таблетама.
На стаклу и посуђу постоје беличасти трагови или плавкасти слојеви.	<ul style="list-style-type: none"> • Ослобођена је превелика количина средства за испирање. Подесите нижи ниво средства за испирање. • Има превише детерџента.
Постоје флеке и осушене капи воде на чашама и посуђу.	<ul style="list-style-type: none"> • Ослобођена количина средства за испирање није довољна. Подесите виши ниво средства за испирање. • Узрок томе може да буде квалитет средства за испирање.
Посуђе је мокро.	<ul style="list-style-type: none"> • За најбољи учинак сушења активирајте опцију XtraDry и подесите AutoOpen. • Програм нема фазу сушења или има фазу сушења са ниском температуром. • Дозатор за средство за испирање је празан. • Узрок томе може да буде квалитет средства за испирање. • Узрок томе може да буде квалитет мулти таблета. Испробајте неку другу марку или активирајте дозатор за средство за испирање и користите средство за испирање заједно са мулти таблетама.
Унутрашњост уређаја је мокра.	<ul style="list-style-type: none"> • Ово није квар уређаја. Узрок томе је влажност у ваздуху која се кондензује на зидовима.
Необична пена током прања.	<ul style="list-style-type: none"> • Користите искључиво детерџент за машину за прање судова. • Постоји цурење у дозатору за средство за испирање. Контактирајте овлашћени сервисни центар.

Проблем	Могући узрок и решење
Трагови рђе на прибору за јело.	<ul style="list-style-type: none"> • Превише је соли у води која се користи за прање. Погледајте одељак „Омекшивач воде“. • Сребрни прибор за јело и онај од нерђајућег челика су стављени заједно. Избегавајте да предмете од сребра и нерђајућег челика стављате једне поред других.
На крају програма у дозатору има преосталог детерџента.	<ul style="list-style-type: none"> • Таблета детерџента се заглавила у дозатору и зато је вода није потпуно испрала. • Вода не може да испере детерџент из дозатора. Проверите да ли је крак са млазницама блокиран или зачепљен. • Проверите да ли предмети у корпи не ометају отварање поклопца дозатора детерџента.
Непријатни мириси унутар уређаја.	<ul style="list-style-type: none"> • Погледајте одељак „Унутрашње чишћење“.
Насlage каменца на посуђу, на бубњу машине и на унутрашњој страни врата.	<ul style="list-style-type: none"> • Ниво соли је низак, проверите индикатор за допуњавање. • Поклопац посуде за со је лабав. • Вода из водовода је тврда. Погледајте одељак „Омекшивач воде“. • Чак и ако користите мулти таблете, користите со и подесите регенерацију омекшивача воде. Погледајте одељак „Омекшивач воде“. • Ако се насlage каменца и даље задрже, очистите уређај средствима на чишћење која су посебно погодна за ову намену. • Покушајте да користите други детерџент. • Обратите се произвођачу детерџента.
Посуђе без сјаја, промењене боје или окрњено.	<ul style="list-style-type: none"> • Водите рачуна да у уређају перете само посуђе које је безбедно за машинско прање. • Пажљиво напуните и испразните корпу. Погледајте брошуру о пуњењу корпе. • Осетљиво посуђе ставите у горњу корпу.



Погледајте одељак „**Пре прве употребе**“, „**Свакодневна употреба**“ или „**Напомене и савети**“ за друге могуће узроке.

13. ТЕХНИЧКЕ ИНФОРМАЦИЈЕ

Димензије

Тежина / висина / дубина 596 / 818-898 / 550 (мм)

Прикључивање струје ¹⁾	Напон (V)	200 - 240
	Фреквенција (Hz)	50 / 60
Притисак довода воде	Мин./макс. полуга (МПа)	0.5 (0.05) / 8 (0.8)
Довод воде	Хладна вода или топла вода ²⁾	највише 60 °C
Капацитет	Подешавања места	15
Потрошња електричне енергије	Режим „Оставити укључено“ (W)	5.0
Потрошња електричне енергије	Режим „Искључено“ (W)	0.10

¹⁾ Погледајте плочицу са техничким карактеристикама за остале вредности.

²⁾ Уколико топла вода долази из алтернативног извора енергије, (нпр. соларни панели, извори који енергију производе помоћу ветра), користите топлу воду да бисте смањили потрошњу електричне енергије.

14. ЕКОЛОШКА ПИТАЊА

Рециклирајте материјале са симболом



Паковање одложите у одговарајуће контејнере ради рециклирања. Помозите у заштити животне средине и људског здравља као и у рециклирању отпадног материјала од електронских и

електричних уређаја. Уређаје

обележене симболом  немојте бацати заједно са смећем. Производ вратите у локални центар за рециклирање или се обратите општинској канцеларији.

KAZALO

1. VARNOSTNE INFORMACIJE.....	54
2. VARNOSTNA NAVODILA.....	55
3. OPIS IZDELKA.....	57
4. UPRAVLJALNA PLOŠČA.....	58
5. PROGRAMI.....	59
6. NASTAVITVE.....	60
7. FUNKCIJE.....	63
8. PRED PRVO UPORABO.....	64
9. VSAKODNEVNA UPORABA.....	66
10. NAMIGI IN NASVETI.....	68
11. VZDRŽEVANJE IN ČIŠČENJE.....	70
12. ODPRAVLJANJE TEŽAV.....	72
13. TEHNIČNE INFORMACIJE.....	75

MISLIMO NA VAS

Zahvaljujemo se vam za nakup Electroluxove naprave. Izbrali ste izdelek, ki vključuje desetletja profesionalnih izkušenj in izboljšav. Inovativen in eleganten je bil zasnovan z mislijo na vas. Kadarkoli ga boste uporabili, ste lahko prepričani v zagotovitev odličnih rezultatov.

Dobrodošli pri Electroluxu.

Obiščite naše spletno mesto za:



Nasvete glede uporabe, brošure, odpravljanje motenj, servisne informacije:
www.electrolux.com/webservice



Registrirajte vaš izdelek za boljši servis:
www.registerelectrolux.com



Kupite dodatke, potrošni material in originalne nadomestne dele za vaš aparat:
www.electrolux.com/shop

POMOČ STRANKAM IN SERVIS

Priporočamo uporabo originalnih nadomestnih delov.

Ko kličete servis, imejte pri roki naslednje podatke: model, številko izdelka, serijsko številko.

Podatke najdete na ploščici za tehnične navedbe.

 Opozorilo / Pozor - Varnostne informacije

 Splošne informacije in nasveti

 Okoljske informacije.

Pridržujemo si pravico do sprememb.

1. ⚠ VARNOSTNE INFORMACIJE

Pred namestitvijo in uporabo naprave natančno preberite priložena navodila. Proizvajalec ni odgovoren za poškodbe ali škodo, nastalo zaradi nepravilne namestitve ali uporabe. Navodila vedno shranite na varnem in dostopnem mestu za poznejšo uporabo.

1.1 Varnost otrok in ranljivih oseb

- To napravo lahko uporabljajo otroci od osmega leta naprej ter osebe z zmanjšanimi telesnimi, čutnimi ali razumskimi sposobnostmi ali s pomanjkanjem izkušenj ter znanja le pod nadzorom ali če so dobili ustrezna navodila glede varne uporabe naprave in če se zavedajo nevarnosti, ki obstajajo.
- Preprečite, da bi se otroci igrali z napravo.
- Pralna sredstva hranite zunaj dosega otrok.
- Ko so vrata naprave odprta, poskrbite, da bodo otroci in hišni ljubljenci dovolj oddaljeni od naprave.
- Čiščenja naprave in uporabniškega vzdrževanja na njej ne smejo izvajati otroci brez nadzora.

1.2 Splošna varnostna navodila

- Ta naprava je namenjena uporabi v gospodinjstvu in podobni vrsti uporabe, npr.:
 - kmečkih hišah; kuhinjah za zaposlene v trgovinah, pisarnah in drugih delovnih okoljih,
 - s strani gostov v hotelih, motelih, kjer nudijo prenočišča z zajtrkom, in drugih stanovanjskih okoljih.
- Ne spreminjajte specifikacij te naprave.
- Delovni tlak vode (najmanjši in največji) mora biti med 0.5 (0.05) / 8 (0.8) barov (MPa).
- Upoštevajte največje število 15 pogrinjkov.
- Če je napajalni kabel poškodovan, ga mora zamenjati predstavnik proizvajalca, pooblaščenega servisnega

centra ali druga strokovno usposobljena oseba, da se izognete nevarnosti.

- Nože in jedilni pribor z ostrimi konicami vstavite v košarico za jedilni pribor, tako da bodo konice obrnjene navzdol ali vodoravno.
- Vrat naprave ne puščajte odprtih brez nadzora, da preprečite padec nanje.
- Pred vzdrževanjem izklopite napravo in iztahnite vtič iz vtičnice.
- Za čiščenje naprave ne uporabljajte visokotlačnega vodnega pršca in/ali pare.
- Prezračevalnih odprtih na dnu (če obstajajo) ne sme ovirati preproga.
- Napravo je treba priključiti na vodovodni sistem z novim priloženim kompletom cevi. Starih kompletov cevi ne smete ponovno uporabiti.

2. VARNOSTNA NAVODILA

2.1 Namestitev

- Odstranite vso embalažo.
- Ne nameščajte ali uporabljajte poškodovane naprave.
- Naprave ne nameščajte ali uporabljajte na mestu, kjer lahko temperatura pade pod 0 °C.
- Upoštevajte navodila za namestitev, priložena napravi.
- Poskrbite, da bo naprava nameščena pod in v bližino trdnih konstrukcij.

2.2 Priključitev na električno napetost



OPOZORILO!

Nevarnost požara in električnega udara.

- Naprava mora biti ozemljena.
- Preverite, ali so električni podatki na ploščici za tehnične navedbe skladni z električno napeljavo. Če niso, se posvetujte z električarjem.
- Vedno uporabite pravilno nameščeno varnostno vtičnico.

- Ne uporabljajte razdelilnikov in podaljškov.
- Pazite, da ne poškodujete vtiča in kabla. Če je treba kabel zamenjati, mora to storiti osebe pooblaščenega servisnega centra.
- Vtič vtaknite v vtičnico šele ob koncu nameščanja. Poskrbite, da bo vtič dosegljiv tudi po namestitvi.
- Če želite izključiti napravo, ne vlecite za električni priključni kabel. Vedno povlecite za vtič.
- Naprava je izdelana v skladu z direktivami EGS.
- Samo za VB in Irsko. Naprava ima vtič s 13-ampersko varovalko. Če je treba zamenjati varovalko v vtiču, uporabite varovalko: 13 amp ASTA (BS 1362).

2.3 Vodovodna napeljava

- Ne poškodujte cevi za vodo.
- Pred priključitvijo na nove cevi, cevi, ki že dolgo niso bile v uporabi, tam, kjer so bila izvedena popravila ali nameščene nove naprave (vodni

števci itd.), naj voda teče toliko časa, da bo čista in prozorna.

- Med in po prvi uporabi naprave se prepričajte, da ni prisotnih vidnih iztekanj vode.
- Cev za dovod vode ima varnostni ventil in oblogo z notranjim priključnim vodom.

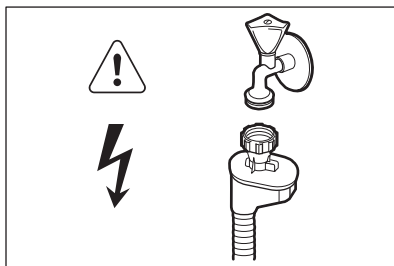

! **OPOZORILO!**
Nevarna napetost.

- V primeru poškodbe cevi za dovod vode takoj zaprite pipo in iztaknite vtič iz omrežne vtičnice. Za zamenjavo cevi za dovod vode se obrnite na pooblaščen servisni center.

2.4 Uporaba

- Ne sedajte ali stopajte na odprta vrata.
- Pomivalna sredstva za pomivalni stroj so nevarna. Upoštevajte varnostna navodila z embalaže pralnega sredstva.
- Ne pijte in ne igrajte se z vodo iz naprave.

- Ne odstranite posode iz naprave, dokler se program ne zaključi. Na posodi je lahko pomivalno sredstvo.
- Če med izvajanjem programa odprete vrata, lahko iz naprave puhne vroča para.
- V napravo, njeno bližino ali nanjo ne postavljajte vnetljivih izdelkov ali mokrih predmetov z vnetljivimi izdelki.

2.5 Notranja lučka

! **OPOZORILO!**
Nevarnost poškodbe.

- Ta naprava ima notranjo lučko, ki se prižge in ugasne ob odpiranju in zapiranju vrat.
- Lučka iz te naprave ni primerna za osvetlitev prostora.
- Za zamenjavo žarnice se obrnite na servisni center.

2.6 Odstranjevanje

! **OPOZORILO!**
Nevarnost poškodbe ali zadušitve.

- Napravo izključite iz napajanja.
- Odrežite električni priključni kabel in ga zavržite.
- Odstranite zapah in na ta način preprečite, da bi se otroci in živali zaprli v napravo.

3. OPIS IZDELKA

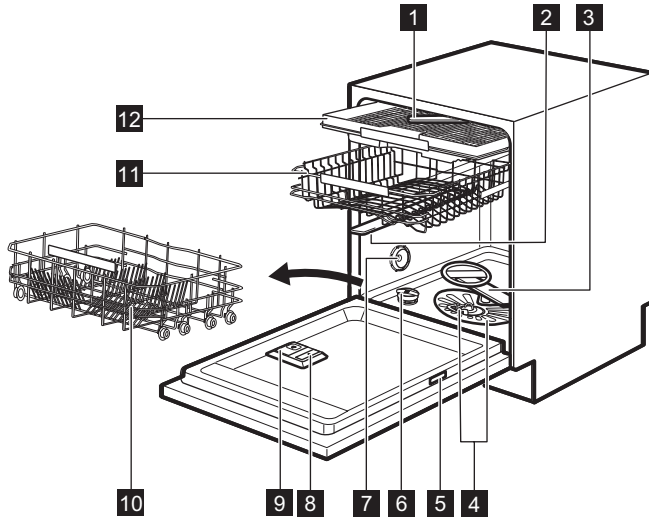

- | | |
|---------------------------------------|---------------------------------------|
| 1 Vrhnja brizgalna ročica | 8 Predal sredstva za izpiranje |
| 2 Zgornja brizgalna ročica | 9 Predal za pomivalno sredstvo |
| 3 Spodnja brizgalna ročica | 10 Spodnja košara |
| 4 Filtri | 11 Zgornja košara |
| 5 Ploščica za tehnične navedbe | 12 Predal za jedilni pribor |
| 6 Posoda za sol | |
| 7 Oddušnik | |

3.1 TimeBeam

TimeBeam je prikazovalnik, ki je prikazan na tleh pod vrati naprave.

- Ko se program zažene, se prikaže trajanje programa.
- Ob zaključku programa se prikažeta **0:00** in **CLEAN**.
- Ko se zažene zamik vklopa, se prikažeta trajanje odštevanja in **DELAY**.
- V primeru napake v delovanju naprave se prikaže opozorilna koda.

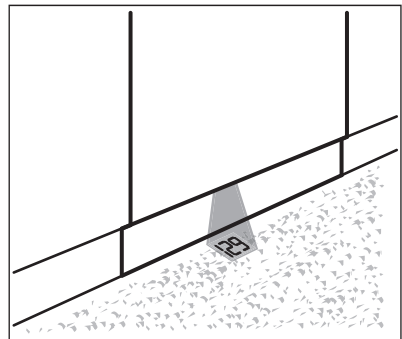



Ko je funkcija AutoOpen vklopljena med fazo sušenja, projekcija na tla morda ne bo v celoti vidna. Če želite preveriti preostali čas tekočega programa, pogledjte na prikazovalnik na upravljalni plošči.

4. UPRAVLJALNA PLOŠČA

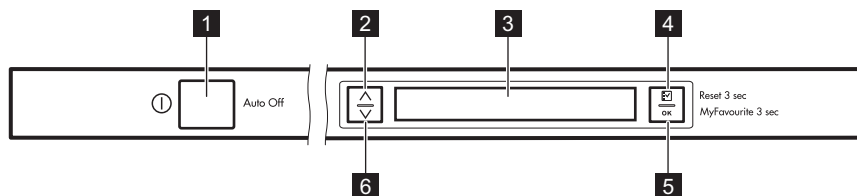

1 Tipka za vklop/izklop

2 Smerna tipka (gor)

3 Prikazovalnik

4 Tipka **Option**

5 Tipka **OK**

6 Smerna tipka (dol)

4.1 Funkcije tipk

Smerni tipki (gor in dol)

- Ti tipki uporabite za pomikanje po seznamih in besedilih z informacijami, ki se prikažejo na prikazovalniku.

Tipka **Option**

- S kratkim pritiskom pridete na seznam funkcij.
- S kratkim pritiskom na seznamu funkcij se vrnete na seznam programov.
- S kratkim pritiskom na seznamu nastavitev se vrnete na seznam funkcij.

- Ob dolgem pritisku (3 sek.), ko se izvaja zamik vklopa ali program, se izbrišejo zamik vklopa, program in funkcije. Na prikazovalniku se prikaže privzeti program: ECO.

Tipka **OK**

- S kratkim pritiskom: Potrdite izbor programa, funkcij in nastavitev.
- Z dolгим pritiskom: Zaženete program MyFavourite. Če niste shranili nobenega programa, se nastavi in začne privzeti program Nastavi MyFavourite.

5. PROGRAMI

Program	Stopnja umazanosti Vrsta posode	Faze programa	Funkcije
ECO 1)	<ul style="list-style-type: none"> • Običajno umazano • Porcelan in jedilni pribor 	<ul style="list-style-type: none"> • Predpomivanje • Pomivanje pri 50 °C • Izpiranja • Sušenje 	<ul style="list-style-type: none"> • TimeSaver • XtraDry
AutoFlex 2)	<ul style="list-style-type: none"> • Vse • Porcelan, jedilni pribor, lonci in ponve 	<ul style="list-style-type: none"> • Predpomivanje • Pomivanje od 45 °C do 70 °C • Izpiranja • Sušenje 	<ul style="list-style-type: none"> • XtraDry
FlexiWash 3)	<ul style="list-style-type: none"> • Različno umazano • Porcelan, jedilni pribor, lonci in ponve 	<ul style="list-style-type: none"> • Predpomivanje • Pomivanje pri 50 °C in 65 °C • Izpiranja • Sušenje 	<ul style="list-style-type: none"> • TimeSaver • XtraDry
Intensive	<ul style="list-style-type: none"> • Zelo umazano • Porcelan, jedilni pribor, lonci in ponve 	<ul style="list-style-type: none"> • Predpomivanje • Pomivanje pri 70 °C • Izpiranja • Sušenje 	<ul style="list-style-type: none"> • TimeSaver • XtraDry
Quick Plus 4)	<ul style="list-style-type: none"> • Sveža umazani-ja • Porcelan in jedilni pribor 	<ul style="list-style-type: none"> • Pomivanje pri 60 °C • Izpiranja 	<ul style="list-style-type: none"> • XtraDry
Glass Care	<ul style="list-style-type: none"> • Običajno ali malo umazano • Občutljiv porcelan in steklena posoda 	<ul style="list-style-type: none"> • Pomivanje pri 45 °C • Izpiranja • Sušenje 	<ul style="list-style-type: none"> • XtraDry

Program	Stopnja umazanosti Vrsta posode	Faze programa	Funkcije
Rinse & Hold 5)	• Vse	•	Predpomivanje

- 1) Ta program vam omogoča najvarčnejšo porabo vode in energije za običajno umazana porcelan in jedilni pribor. (To je standardni program za preizkuševalne inštitute).
- 2) Naprava zazna stopnjo umazanosti in količino posode v košarah. Samodejno prilagodi temperaturo in količino vode, porabo energije ter čas trajanja programa.
- 3) S tem programom lahko pomijete različno umazano posodo. Izredno umazano v spodnji košari in običajno umazano v zgornji košari. Tlak in temperatura vode v spodnji košari sta višja kot v zgornji košari.
- 4) S tem programom lahko pomijete sveže umazano posodo. V kratkem času zagotavlja dobre rezultate pomivanja.
- 5) S tem programom lahko hitro izperete posodo, da preprečite lepljenje ostankov hrane najo in nastajanje neprijetnih vonjav v napravi. Pri tem programu ne uporabljajte pomivalnega sredstva.

5.1 Vrednosti porabe

Program 1)	Voda (l)	Energija (kWh)	Trajanje (min.)
ECO	11	0.857	225
AutoFlex	7 - 14	0.6 - 1.6	40 - 154
FlexiWash	14 - 16	1.2 - 1.5	140 - 156
Intensive	12.5 - 14.5	1.4 - 1.7	160 - 170
Quick Plus	10	0.9	30
Glass Care	12 - 14	0.7 - 0.9	84 - 94
Rinse & Hold	4	0.1	14

1) Vrednosti so odvisne od tlaka in temperature vode, nihanja v električnem napajanju, funkcij in količine posode.

5.2 Informacije za preizkuševalne inštitute

Za vse potrebne informacije glede preizkusa pošljite elektronsko pošto na:

info.test@dishwasher-production.com

Navedite številko izdelka (PNC) s ploščice za tehnične navedbe.

6. NASTAVITVE

6.1 Seznam nastavitvev

Za ogled seznama nastavitvev na seznamu funkcij izberite Nastavitve.

Nastavitve	Vrednosti	Opis
Nastavi MyFavourite	Seznam programov	Nastavite svoj priljubljen program za vsakodnevno pomivanje. Oglejte si določene informacije v tem poglavju.
AutoOpen	VKLOP (privzeta vrednost) IZKLOP	Nastavite samodejno odpiranje vrat za vse programe, razen za program Rinse & Hold. Oglejte si določene informacije v tem poglavju.
Zvok za konec	VKLOP IZKLOP	Obvešča vas o koncu programa. Tovarniška nastavev: izklopljeno.
Zvok tipk	Izkop Klik Pisk	Nastavite zvok tipk, ki se zasliši ob pritisku.
Prostornina	Od stopnje 1 do 10.	Nastavev glasnosti.
Svetlost	Od stopnje 0 do 9.	Spremenite svetlost prikazovalnika.
Kontrast	Od stopnje 0 do 9.	Spremenite kontrast prikazovalnika.
Trdota vode	Od stopnje 1 do 10.	Stopnjo sistema za mehčanje vode nastavite glede na trdoto vode v vašem kraju. Tovarniška nastavev: stopnja 5.
Raven sredstva za izpiranje	Od stopnje 0 do 6. Stopnja 0 = sredstvo za izpiranje se ne sprošča.	Nastavite stopnjo doziranja sredstva za izpiranje glede na potrebno količino sredstva za izpiranje. Tovarniška nastavev: stopnja 4.
Jeziki	Seznam jezikov.	Nastavite izbrani jezik. Privzeti jezik: angleščina.
Prikaz na tleh	Seznam barv.	Nastavite barvo funkcije TimeBeam.
Ponast. nastavev	RESET	Napravo ponastavite na tovarniške nastavev.

6.2 Sprememba nastavitve z dvema vrednostma (VKLOP in IZKLOP)

Ko spremenite nastavitve, ostane v veljavi tudi v primeru, da se program konča ali je delujoči program preklican.

1. Pritisnite tipko **Option**.
2. Izberite Nastavitve.
3. Pritisnite tipko **OK**.
4. Izberite nastavitve, ki jo želite spremeniti.
5. Pritisnite tipko **OK**, da vrednost spremenite z VKLOP na IZKLOP ali obratno.
6. Pritiskajte tipko **Option**, dokler se na prikazovalniku ne prikaže seznam programov.

6.3 Sprememba nastavitve z več vrednostmi

Ko spremenite nastavitve, ostane v veljavi tudi v primeru, da se program konča ali je delujoči program preklican.

1. Pritisnite tipko **Option**.
2. Izberite Nastavitve.
3. Pritisnite tipko **OK**.
4. Izberite nastavitve, ki jo želite spremeniti.
5. Pritisnite tipko **OK**, da se pomaknete na naslednjo stopnjo.
6. Izberite novo vrednost.
7. Za potrditev pritisnite tipko **OK**.
8. Pritiskajte tipko **Option**, dokler se na prikazovalniku ne prikaže seznam programov.

6.4 Vklon programa MyFavourite

1. Pritisnite in približno tri sekunde držite **OK**, dokler se na prikazovalniku ne prikaže nastavitve MyFavourite.
2. Zaprite vrata naprave za začetek programa.

6.5 Shranjevanje programa MyFavourite

Naenkrat lahko shranite samo en program. Nova nastavitve izniči prejšnjo.

1. Pritisnite tipko **Option**.
 2. Izberite Nastavitve.
 3. Pritisnite tipko **OK**.
 4. Izberite Nastavi MyFavourite.
 5. Pritisnite tipko **OK**.
- Prikazovalnik prikazuje seznam programov.
6. Izberite program.
 7. Pritisnite tipko **OK**.
 8. Na prikazovalniku se prikaže Dodaj možnost in Končano.
 - Izberite Končano, če želite shraniti program brez funkcij, in pritisnite tipko **OK**.
 - Izberite Dodaj možnost, da programu dodate funkcijo, in pritisnite tipko **OK** za potrditev. Ko je funkcija izbrana, se na prikazovalniku prikaže Dodaj možnost in Končano. Če želite izbrati drugo funkcijo, ponovno izberite Dodaj možnost, drugače pa Končano.
 9. Pritisnite tipko **OK**.
- Če ima program funkcijo TimeSaver, morate izbrati Hitro ali Običajno.
10. Za potrditev pritisnite tipko **OK**.
- Prikazovalnik potrjuje shranitev programa MyFavourite.

6.6 AutoOpen

AutoOpen izboljša rezultate sušenja z manjšo porabo energije.

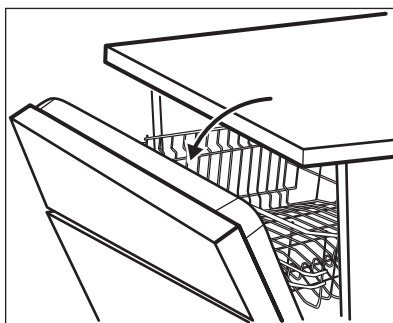

Med izvajanjem faze sušenja priprava odpre vrata naprave. Vrata ostanejo priprta.

**POZOR!**

Ne poskusite zapreti vrat naprave v dveh minutah po samodejnem odpiranju. To lahko poškoduje napravo.

AutoOpen se samodejno vklopi pri vseh programih, razen pri Rinse & Hold.

Če želite izboljšati rezultate sušenja, si oglejte funkcijo XtraDry ali vklopite funkcijo AutoOpen.

7. FUNKCIJE



Želene funkcije morate aktivirati pred vsakim zagonom programa. Funkcij ni mogoče vklopiti ali izklopiti med izvajanjem programa.



Niso vse funkcije združljive med sabo. Če ste izbrali nezdružljive funkcije, bo naprava samodejno izklopila eno izmed njih ali več. Svetili bodo samo indikatorji še vedno vklopljenih funkcij.

7.1 Seznam funkcij

Funkcije	Vrednosti	Opis
Zamik vklopa	Od ene do 24 ur IZKLOP (privzeta vrednost)	Zamik vklopa programa.
XtraDry	VKLOP IZKLOP (privzeta vrednost)	To funkcijo vklopite, če želite povečati učinkovitost sušenja. Oglejte si določene informacije v tem poglavju.
Nastavitve	Vstop v nastavitve naprave	

7.2 Nastavljanje funkcije

Na seznamu funkcij se prikažejo samo funkcije, ki so primerne za trenutno izbrani program. Neprimerne funkcije niso vidne.

Nekatere funkcije niso združljive med sabo. Ko nastavite dve funkciji, ki nista združljivi med sabo, naprava eno samodejno izklopi.

Ob zaključku ali preklicu programa se funkciji nastavitva na privzeti vrednosti.

1. Pritisnite tipko **Option**.
2. Izberite funkcijo.

Na prikazovalniku se prikaže vrednost funkcije, prikazane v oklepaju.

3. Pritisnite tipko **OK**, da vrednost spremenite z IZKLOP na VKLOP ali obratno.

Če s pritiskom tipke **OK** izberete funkcijo Zamik vklopa, se na prikazovalniku

prikaže število ur, ki so na voljo za zamik vklopa. Izberite število ur in ponovno pritisnite tipko **OK** za potrditev.

4. Za vrnitev na seznam programov pritisnite tipko **Option**, dokler se na prikazovalniku ne prikaže izbrani program.

7.3 XtraDry

To funkcijo vklopite, ko želite povečati učinkovitost sušenja. Uporaba te funkcije lahko vpliva na trajanje nekaterih programov, porabo vode in temperaturo zadnjega izpiranja.

Funkcija XtraDry je stalna funkcija za vse programe, razen za ECO, in je ni treba izbrati pri vsakem programu.

Ob vsakem vklopu programa ECO je funkcija XtraDry izklopljena in jo je treba izbrati ročno. Pri drugih programih je nastavev funkcije XtraDry stalna in je

samodejno uporabljena pri naslednjih programih. To konfiguracijo je mogoče kadarkoli spremeniti.

Z vklopom funkcije XtraDry se izklopi funkcija TimeSaver.

7.4 TimeSaver

Ta funkcija zviša tlak in temperaturo vode.

Fazi pomivanja in sušenja sta krajši. Skupen čas trajanja programa se skrajša za približno 50 %.

Rezultati pomivanja so enaki kot pri običajnem trajanju programa, rezultati sušenja pa so lahko manj zadovoljivi.

Funkcija TimeSaver ni primerna za vse programe.

1. Pomikajte se po seznamu programov in izberite program.
2. Za potrditev pritisnite tipko **OK**. Če je funkcija TimeSaver primerna za izbrani program, se na prikazovalniku prikažeta dve stanji, Hitro in Običajno, ter trajanje programa za vsako stanje:
 - Hitro: TimeSaver vklopljeno. Za potrditev pritisnite tipko **OK**.
 - Običajno: TimeSaver izklopljeno. Za potrditev pritisnite tipko **OK**.

8. PRED PRVO UPORABO

Ob prvem vklopu naprave morate nastaviti jezik. Privzeti jezik je angleščina.

1. Nastavite jezik.
 - Za potrditev angleščine pritisnite **OK**.
 - Za nov jezik se pomikajte po seznamu razpoložljivih jezikov in pritisnite **OK** za potrditev.
2. **Trenutna stopnja sistema za mehčanje vode mora ustrezati trdoti vode. V nasprotnem primeru nastavite stopnjo sistema za mehčanje vode.**
3. Napolnite posodo za sol.
4. Napolnite predal sredstva za izpiranje.
5. Odprite pipo.
6. Zaženite program, da odstranite vse ostanke, ki se še lahko nahajajo v napravi. Ne uporabljajte pomivalnega sredstva in ne zlagajte posode v košari.

Ko zaženete program, lahko traja do pet minut, da naprava ponovno napolni sistem za mehčanje vode. Videti je, da naprava ne deluje. Faza pomivanja se začne šele, ko se ta postopek zaključi. Postopek se redno ponavlja.

8.1 Mehčalec vode

Sistem za mehčanje vode odstrani iz vode minerale, ki negativno vplivajo na rezultate pomivanja in napravo.

Večja kot je vsebnost teh mineralov, trša je voda. Trdoto vode merimo v ekvivalentnih lestvicah.

Sistem za mehčanje vode morate nastaviti glede na trdoto vode v vašem vodovodu. Točne podatke o trdoti vode lahko dobite pri krajevnem vodovodnem podjetju. Pomembno je nastaviti pravo stopnjo sistema za mehčanje vode, da zagotovite dobre rezultate pomivanja.

Trdota vode

V nemških stopinjah (°dH)	V francoskih stopinjah (°fH)	mmol/l	Clarkove/angleške stopinje	Stopnja sistema za mehčanje vode
47 - 50	84 - 90	8.4 - 9.0	58 - 63	10
43 - 46	76 - 83	7.6 - 8.3	53 - 57	9

V nemških stopinjah (°dH)	V francoskih stopinjah (°fH)	mmol/l	Clarkove/angleške stopinje	Stopnja sistema za mehčanje vode
37 - 42	65 - 75	6.5 - 7.5	46 - 52	8
29 - 36	51 - 64	5.1 - 6.4	36 - 45	7
23 - 28	40 - 50	4.0 - 5.0	28 - 35	6
19 - 22	33 - 39	3.3 - 3.9	23 - 27	5 1)
15 - 18	26 - 32	2.6 - 3.2	18 - 22	4
11 - 14	19 - 25	1.9 - 2.5	13 - 17	3
4 - 10	7 - 18	0.7 - 1.8	5 - 12	2
<4	<7	<0.7	< 5	1 2)

1) Tovarniška nastavitve.

2) Na tej stopnji ne uporabljajte soli.

Če uporabljate standardno pomivalno sredstvo ali kombinirane tablete (s soljo ali brez nje), nastavite ustrezno stopnjo trdote vode, da ostane indikator za sol vklopljen.

i Kombinirane tablete, ki vsebujejo sol, niso dovolj učinkovite za mehčanje trde vode.



4. Odstranite sol okoli odprtine posode za sol.

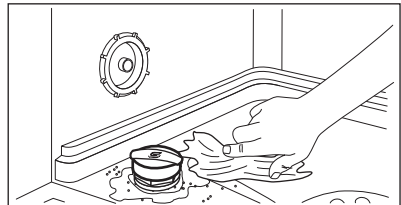

5. Pokrov obrnite v smeri urnega kazalca, da zaprete posodo za sol.

8.2 Posoda za sol

! **POZOR!**
Uporabljajte samo sol, posebej prilagojeno pomivalnim strojem.

Sol se uporablja za ponovno polnjenje sistema za mehčanje vode in zagotovitev dobrih rezultatov pomivanja pri vsakodnevni uporabi.

Polnjenje posode za sol

1. Pokrov posode za sol obrnite v nasprotni smeri urnega kazalca, da odprete posodo.
2. V posodo za sol nalijte en liter vode (le prvič).
3. Posodo za sol napolnite s soljo za pomivalne stroje.

i Ko polnite posodo za sol, lahko iz nje izteka voda s soljo. Nevarnost korozije. Da bi jo preprečili, po polnitvi posode za sol zaženite program.

- i** Ko je posoda za sol prazna, se na prikazovalniku prikaže sporočilo.

8.3 Predal sredstva za izpiranje

Sredstvo za izpiranje pomaga, da se posoda posuši brez lis in madežev.

Sredstvo za izpiranje se samodejno sprosti med fazo vročega izpiranja.

Sproščeno količino sredstva za izpiranje lahko nastavite med stopnjo 1 (najmanj) in stopnjo 6 (največ). Stopnja 0 izklopi doziranje sredstva za izpiranje in ne sprosti se nič sredstva za izpiranje.

Tovarniška nastavev: stopnja 4.

Polnjenje predala sredstva za izpiranje

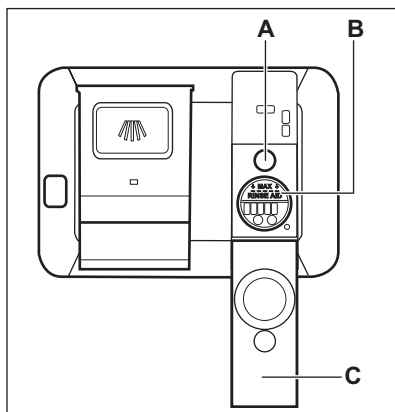

- !** **POZOR!**
Uporabljajte samo sredstvo za izpiranje, posebej prilagojeno pomivalnim strojem.

1. Odprite pokrov (C).
2. Predal (B) polnite, dokler sredstvo za izpiranje ne pride do oznake »MAX«.
3. Razlito sredstvo za izpiranje obrišite z vpojno krpo, da preprečite pretirano penjenje.
4. Zaprite pokrov. Prepričajte se, da se pokrov zaskoči.

- i** Ko indikator (A) postane prozoren, napolnite predal sredstva za izpiranje.

- i** Ko je predal sredstva za izpiranje prazen, se na prikazovalniku prikaže sporočilo.

Če uporabljate kombinirane tablete in so rezultati sušenja zadovoljivi, lahko indikacijo za polnjenje predala sredstva za izpiranje onemogočite z nastavitvijo ravnih sredstva za izpiranje na 0.

- i** Priporočamo, da za boljše rezultate sušenja vedno uporabite sredstvo za izpiranje, tudi v kombinaciji s kombiniranimi tabletami, ki vsebujejo sredstvo za izpiranje.

9. VSAKODNEVNA UPORABA

1. Odprite pipo.
2. Pritisnite tipko za vklop/izklop za vklop naprave.

Naprava mora biti v načinu izbire programa.

- Če se na prikazovalniku prikaže sporočilo za polnjenje posode za sol, to napolnite.
 - Če se prikaže sporočilo za prazen predal sredstva za izpiranje, tega napolnite.
3. Napolnite košare.
 4. Dodajte pomivalno sredstvo.

5. Nastavite in vklopite pravi program za vrsto posode in stopnjo umazanje.

9.1 Uporaba pomivalnega sredstva

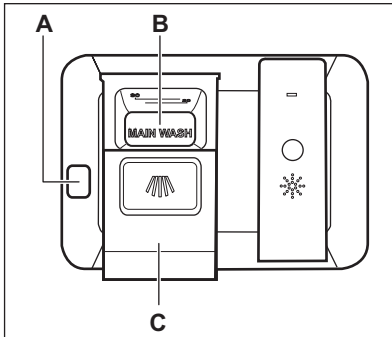

POZOR!

Uporabljajte samo pomivalno sredstvo, posebej prilagojeno pomivalnim strojem.

1. Pritisnite gumb za sprostitvev (A), da odprete pokrov (C).
2. Dajte pomivalno sredstvo, prašek ali tableto, v predelek (B).
3. Če program vključuje fazo predpomivanja, na notranji del vrat naprave stresite majhno količino pomivalnega sredstva.
4. Zaprite pokrov. Prepričajte se, da se pokrov zaskoči.

9.2 Nastavitev in vklop programa

Funkcija Auto Off

Ta funkcija zmanjša porabo energije, tako da samodejno izklopi napravo, ko ta ne deluje.

Funkcija se vklopi:

- 5 minut po zaključku programa.
- Po petih minutah, če se program ne zažene.

Vklop programa

Ko vklopite napravo, se na prikazovalniku prikaže seznam

programov. Program ECO je vedno privzeti program.

1. Pomikajte se po seznamu programov in izberite program.
2. Po želji izberite primerne funkcije. Ko so funkcije nastavljene, se vrnite na seznam programov, da zaženete izbrani program.
3. Pritisnite **OK**. Če je program primeren za funkcijo TimeSaver, morate potrditi Hitro ali Običajno.
4. Zaprite vrata naprave za začetek programa.

Zamik vklopa programa

Zamika vklopa ne morete nastaviti pri programu MyFavourite.

1. Izberite program.
2. Pritisnite **Option**. Na prikazovalniku se prikaže seznam funkcij.
3. Izberite Zamik vklopa.
4. Pritisnite **OK**.
5. Izberite zeleno število ur za zamik vklopa.

Vklop programa lahko zamaknete od 1 ure do 24 ur.

6. Za potrditev pritisnite **OK**.
7. Izberete lahko druge primerne funkcije.
8. Pritiskajte **Option**, dokler se na prikazovalniku ne prikaže izbrani program.
9. Pritisnite **OK**.
10. Zaprite vrata naprave, da se začne odštevanje zamika vklopa.

Po koncu odštevanja se program zažene samodejno.

Odpiranje vrat med delovanjem naprave

Če odprete vrata med izvajanjem programa, naprava preneha delovati. To lahko vpliva na porabo energije in trajanje programa. Ko vrata zaprete, naprava nadaljuje z delovanjem od trenutka prekinitve.



Če so med fazo sušenja vrata odprta več kot 30 sekund, se delujoči program konča. To se ne zgodi, če se vrata odprejo s funkcijo AutoOpen.

**POZOR!**

Ne poskusite zapreti vrat naprave v dveh minutah po tem, ko jih funkcija AutoOpen samodejno odpre, ker to lahko povzroči poškodbo naprave. Če so po tem vrata zaprta še tri minute, se delujoči program konča.

Preklic zamika vklopa med odštevanjem

Ko prekličete zamik vklopa, se program in funkcije nastavijo na privzete vrednosti.

1. Odprite vrata naprave.
2. Pritisnite in približno tri sekunde držite **Option**, dokler se na prikazovalniku ne prikaže: Stop washing?.

- Izberite Nadalj in pritisnite **OK**, da nadaljujete z odštevanjem. Zaprite vrata naprave.
- Izberite Stop in pritisnite **OK** za preklic zamika vklopa.

Preklic trenutnega programa

Ko prekličete delujoči program, se funkcije nastavijo na privzete vrednosti.

1. Odprite vrata naprave.
2. Pritisnite in približno tri sekunde držite **Option**, dokler se na prikazovalniku ne prikaže: Stop washing?.
 - Izberite Nadalj in pritisnite **OK**, da nadaljujete z delujočim programom. Zaprite vrata naprave.
 - Izberite Stop in pritisnite **OK**, da prekličete delujoči program.

Konec programa

Ko se program zaključi, TimeBeam prikaže 0:00 and CLEAN. Ko odprete vrata, se naprava samodejno izklopi.

Zaprite pipo.

10. NAMIGI IN NASVETI

10.1 Splošno

Naslednji nasveti zagotavljajo najboljše rezultate pomivanja in sušenja pri vsakodnevni uporabi in pomagajo tudi varovati okolje.

- Velike ostanke hrane s posode odstranite v koš za smeti.
 - Posode ne izpirajte predhodno ročno. Po potrebi uporabite program predpomivanja (če je na voljo) ali izberite program s fazo predpomivanja.
 - Vedno izkoristite celoten prostor v košarah.
 - Posodo zlagajte v pomivalni stroj tako, da bo voda iz šob brizgalne ročice prišla do vseh delov posode in jih pomila. Predmeti se ne smejo dotikati ali prekrivati drug drugega.
- Pomivalno sredstvo, sredstvo za izpiranje in sol lahko uporabljate ločeno ali pa uporabite kombinirane tablete (npr. »3v1«, »4v1«, »Vse v enem«). Sledite navodilom z embalaže. Kombinirane tablete so običajno primerne na območjih s trdoto vode do 21 °dH. Na območjih, kjer je ta meja presežena, je treba uporabiti tudi sredstvo za izpiranje in sol.
 - Izberite program glede na vrsto posode in stopnjo umazanosti. Program ECO vam omogoča najvarčnejšo porabo vode in energije za običajno umazana porcelan in jedilni pribor.

10.2 Uporaba soli, sredstva za izpiranje in pomivalnega sredstva

- Uporabljajte le sol, sredstvo za izpiranje in pomivalno sredstvo za pomivalni stroj. Drugi izdelki lahko poškodujejo napravo.
- Kombinirane tablete so običajno primerne na območjih s trdoto vode do 21 °dH. Na območjih, kjer je ta meja presežena, je treba poleg kombiniranih tablet uporabiti tudi sredstvo za izpiranje in sol. Vendar pa na območjih s trdo in zelo trdo vodo priporočamo ločeno uporabo pomivalnega sredstva (prašek, gel, tablete brez dodatnih funkcij), sredstva za izpiranje in soli za najboljše rezultate pomivanja in sušenja.
- Doziranje sredstva za izpiranje lahko izklopite pri uporabi kombiniranih tablet, a priporočamo, da vedno uporabite sredstvo za izpiranje za učinkovitejše sušenje. Tudi stopnjo sistema za mehčanje vode lahko nastavite na najnižjo ob uporabi kombiniranih tablet in stopnji trdote vode, nižji od 21 °dH.
- Tablete se pri kratkih programih ne raztopijo v celoti. Da bi preprečili ostanke pomivalnega sredstva na namiznem priboru, priporočamo, da tablete uporabljate pri dolgih programih.
- Ne uporabite več kot pravo količino pomivalnega sredstva. Oglejte si navodila na embalaži pomivalnega sredstva.

10.3 Kaj storiti v primeru, da želite prenehati uporabljati kombinirane tablete

Pred začetkom ločene uporabe pomivalnega sredstva, soli in sredstva za izpiranje naredite naslednje:

1. Nastavite najvišjo stopnjo sistema za mehčanje vode.
2. Preverite, ali sta posoda za sol in predal sredstva za izpiranje polna.

3. Zaženite najkrajši program s fazo izpiranja. Ne dodajte pomivalnega sredstva in ne zlagajte posode v košari.
4. Ko se program zaključi, sistem za mehčanje vode prilagodite trdoti vode v vašem kraju.
5. Prilagodite sproščeno količino sredstva za izpiranje.
6. Vključite opozorilo za prazen predal sredstva za izpiranje.

10.4 Polnjenje košar

- Napravo uporabljajte le za pomivanje predmetov, ki so primerni za pomivanje v pomivalnem stroju.
- V napravo ne dajajte predmetov iz lesa, roževine, aluminija, kositra in bakra.
- V napravo ne dajajte predmetov, ki lahko vpijejo vodo (gobe, gospodinjske krpe).
- Velike ostanke hrane s posode odstranite v koš za smeti.
- Zažgane ostanke hrane na posodi pred pomivanjem namočite v vodi.
- Votle predmete (npr. skodelice, kozarce in ponve) postavite z odprtino navzdol.
- Kozarci se ne smejo medsebojno dotikati.
- Jedilni pribor in majhne predmete vstavite v predal za jedilni pribor.
- Lahke predmete zložite v zgornjo košaro. Poskrbite, da se predmeti ne bodo premikali.
- Pred vklopom programa se prepričajte, da se obe brizgalni ročici lahko neovirano vrtita.

10.5 Pred vklopom programa

Poskrbite za naslednje:

- Da so filtri čisti in pravilno nameščeni.
- Da je pokrov posode za sol povsem privit.
- Da brizgalni ročici nista zamašeni.
- Da sta prisotna sol in sredstvo za izpiranje za pomivalni stroj (razen če uporabljate kombinirane tablete).
- Da so predmeti v košarah pravilno zloženi.
- Da je program primeren za zloženo posodo in stopnjo umazanosti.

- Da je uporabljena prava količina pomivalnega sredstva.

10.6 Praznjenje košar

1. Pustite, da se posoda ohladi, preden jo vzamete iz pomivalnega stroja. Vroča posoda se hitro poškoduje.

2. Najprej izpraznite spodnjo in potem zgornjo košaro.

i Ob koncu programa se lahko na straneh in vratih naprave še vedno nahaja voda.

11. VZDRŽEVANJE IN ČIŠČENJE



OPOZORILO!

Pred vzdrževanjem izklopite napravo in iztaknite vtič iz vtičnice.



Umazani filtri in zamašene brizgalne ročice poslabšajo kakovost pomivanja.

Občasno jih preverite in po potrebi očistite.

11.1 Čiščenje filtrov

Filterni sistem je sestavljen iz treh delov.

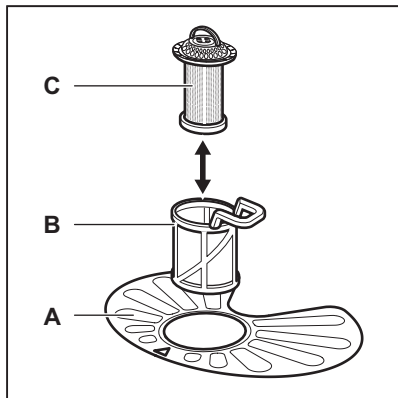

1. Filter (B) obrnite v nasprotni smeri urnega kazalca in ga odstranite.

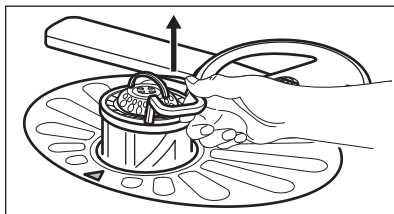
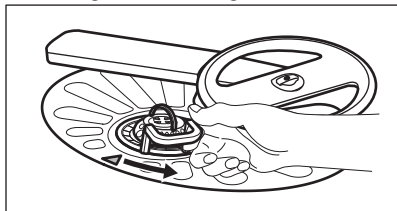

2. Odstranite filter (C) iz filtra (B).
3. Odstranite ploščati filter (A).

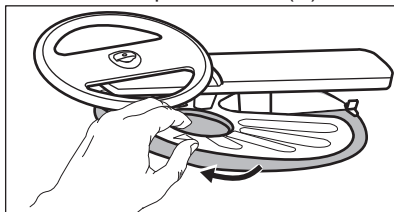

4. Operite filtre.

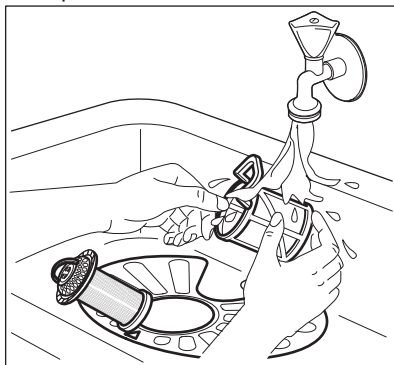

5. Prepričajte se, da v odvodni odprtini ali okrog nje ni ostankov hrane ali umazanije.
6. Namestite nazaj ploščati filter (A). Poskrbite, da bo pravilno nameščen pod vodili.

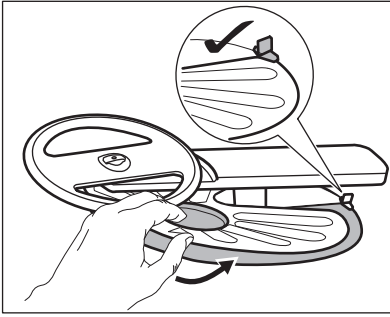

7. Ponovno sestavite filtra (B) in (C).
8. Filter (B) vstavite nazaj v ploščati filter (A). Obračajte ga v smeri urnega kazalca, dokler se ne zaskoči.

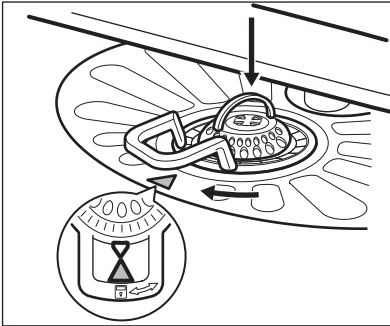

POZOR!

Napačen položaj filtrov lahko povzroči slabe rezultate pomivanja in poškodbo naprave.

11.2 Čiščenje zgornje brizgalne ročice

Priporočamo redno čiščenje zgornje brizgalne ročice, da umazanija ne zamaši luknjic.

Zamašene luknjice lahko pripeljejo do nezadovoljivih rezultatov pomivanja.

1. Izvlecite zgornjo košaro.
2. Če želite ločiti brizgalno ročico od košare, jo potisnite navzgor v smeri, kot prikazuje spodnja puščica, in jo hkrati obrnite v smeri urnega kazalca.

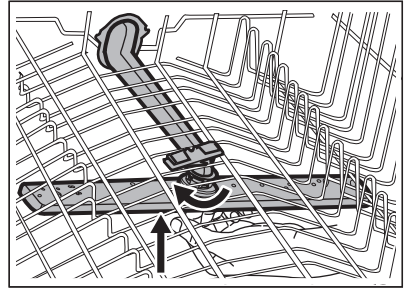

3. Brizgalno ročico operite pod tekočo vodo. S tankim koničastim predmetom, npr. zobotrebceom, iz luknjic odstranite delce umazanije.

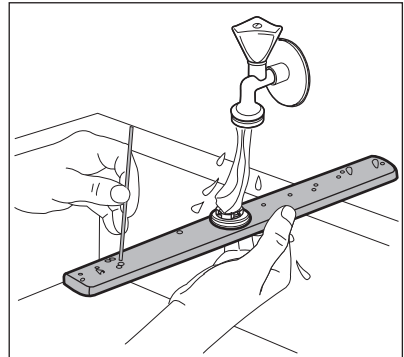

4. Če želite brizgalno ročico ponovno namestiti na košaro, jo potisnite navzgor v smeri, kot prikazuje spodnja puščica, in jo hkrati obračajte v nasprotni smeri urnega kazalca, dokler se ne zaskoči.

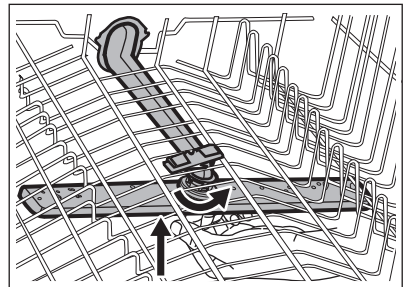

11.3 Čiščenje zunanjih površin

- Napravo očistite z vlažno mehko krpo.
- Uporabljajte samo nevtralna čistilna sredstva.
- Za čiščenje ne uporabljajte abrazivnih čistil, grobih gobic ali topil.

11.4 Čiščenje notranjosti

- Z mehko vlažno krpo previdno očistite napravo, vključno z gumijastim tesnilom vrat.
- Če redno uporabljate kratke programe, lahko v notranjosti naprave ostanejo ostanki maščob in vodnega kamna. Če želite to preprečiti, priporočamo, da vsaj dvakrat na mesec zaženete dolg program.
- Da bi ohranili najboljšo učinkovitost svoje naprave, priporočamo, da mesečno uporabite posebno čistilo za pomivalne stroje. Natančno upoštevajte navodila z embalaže izdelka.

12. ODPRAVLJANJE TEŽAV

Če se naprava ne zažene ali se ustavi med delovanjem. Preden se obrnete na pooblaščen servisni center, preverite, ali lahko sami rešite težavo s pomočjo informacij v razpredelnici.



OPOZORILO!

Zaradi neustrezno opravljenih popravil lahko pride do resne ogroženosti uporabnika. Vsa popravila mora izvesti strokovno usposobljena oseba.

Pri nekaterih težavah se na prikazovalniku izpiše opozorilna koda.

Večino težav, ki se lahko pojavijo, je mogoče rešiti brez pomoči pooblaščenega servisnega centra.

Težava in opozorilna koda	Možen vzrok in rešitev
Naprave ne morete vklopiti.	<ul style="list-style-type: none"> • Poskrbite, da bo vtič vtaknjen v vtičnico. • Prepričajte se, da v omarici z varovalkami ni poškodovane varovalke.
Program se ne zažene.	<ul style="list-style-type: none"> • Poskrbite, da bodo vrata naprave zaprta. • Naprava je začela postopek polnjenja sistema za mehčanje vode. Postopek traja približno pet minut.
Naprava se ne napolni z vodo. Na prikazovalniku se prikaže <i>i10</i> .	<ul style="list-style-type: none"> • Preverite, ali je pipa odprta. • Prepričajte se, da tlak dovoda vode ni prenizek. Za te informacije se obrnite na krajevno vodovodno podjetje. • Prepričajte se, da pipa ni zamašena. • Prepričajte se, da filter v cevi za dovod vode ni zamašen. • Prepričajte se, da cev za dovod vode ni prepognjena ali ukrivljena.
Naprava ne izčrpa vode. Na prikazovalniku se prikaže <i>i20</i> .	<ul style="list-style-type: none"> • Prepričajte se, da sifon ni zamašen. • Prepričajte se, da filter v cevi za odvod vode ni zamašen. • Prepričajte se, da notranji filtrirni sistem ni zamašen. • Prepričajte se, da cev za odvod vode ni prepognjena ali ukrivljena.

Težava in opozorilna koda	Možen vzrok in rešitev
Vklopljen je zaščitni sistem za zaporo vode. Na prikazovalniku se prikaže 30 .	<ul style="list-style-type: none"> Zaprte pipo in se obrnite na pooblaščen servisni center.
Naprava se med delovanjem večkrat izklopi in vklopi.	<ul style="list-style-type: none"> To je povsem običajno. Zagotavlja optimalne rezultate pomivanja in prihranek energije.
Program traja predolgo.	<ul style="list-style-type: none"> Izberite funkcijo TimeSaver, da skrajšate čas trajanja programa.
Preostali čas na prikazovalniku se zviša in skoči skoraj na čas konca programa.	<ul style="list-style-type: none"> To ni okvara. Naprava deluje pravilno.
Funkcije programa je treba vsakokrat znova nastaviti.	<ul style="list-style-type: none"> Če želite shraniti svojo priljubljeno konfiguracijo, uporabite funkcijo MyFavourite.
Pri vratih naprave prihaja do manjšega iztekanja.	<ul style="list-style-type: none"> Naprava ni poravnana. Odvijte ali privijte nastavljive noge (če obstajajo). Vrata naprave niso naravnana sredinsko glede na kad. Nastavite zadnjo nogo (če obstaja).
Vrata naprave se težko zaprejo.	<ul style="list-style-type: none"> Naprava ni poravnana. Odvijte ali privijte nastavljive noge (če obstajajo). Deli namiznega pribora gledajo iz košar.
Iz naprave prihaja ropotajoč/razbijajoč zvok.	<ul style="list-style-type: none"> Namizni pribor ni pravilno zložen v košarah. Oglejte si list z navodili za polnjenje košar. Poskrbite, da se bosta brizgalni ročici lahko neovirano vrteli.
Naprava sproži odklopnik.	<ul style="list-style-type: none"> Tok ni dovolj močan, da bi hkrati oskrboval vse naprave v uporabi. Preverite tok v vtičnici in zmogljivost merilne naprave ali pa izklopite eno od naprav v uporabi. Notranja elektronska okvara naprave. Obrnite se na pooblaščen servisni center.



Za druge možne vzroke si oglejte **»Pred prvo uporabo«**, **»Vsakodnevna uporaba«** ali **»Namigi in nasveti«**.

Za opozorilne kode, ki niso opisane v razpredelnici, se obrnite na pooblaščen servisni center.

Ko preverite napravo, jo izklopite in vklopite. Če se težava ponovi, se obrnite na pooblaščen servisni center.

12.1 Rezultati pomivanja in sušenja niso zadovoljivi

Težava	Možen vzrok in rešitev
Slabi rezultati pomivanja.	<ul style="list-style-type: none"> Oglejte si »Vsakodnevna uporaba«, »Namigi in nasveti« ter list z navodili za polnjenje košar. Uporabite intenzivnejše programe pomivanja. Očistite brizgalne šobe in filter. Oglejte si »Vzdrževanje in čiščenje«.
Slabi rezultati sušenja.	<ul style="list-style-type: none"> Namizni pribor ste predolgo pustili v zaprti napravi. Ni sredstva za izpiranje ali pa je odmerek le-tega premajhen. Doziranje sredstva za izpiranje nastavite na višjo raven. Plastične predmete boste morali morda obrisati s krpo. Za najboljše rezultate sušenja vklopite funkcijo XtraDry in nastavite AutoOpen. Priporočamo, da vedno uporabite sredstvo za izpiranje, celo v kombinaciji s kombiniranimi tabletami.
Na kozarcih in posodi nastanejo beli pasovi ali modrikast sloj.	<ul style="list-style-type: none"> Preveč sproščenega sredstva za izpiranje. Stopnjo doziranja sredstva za izpiranje nastavite na nižjo. Pomivalnega sredstva je preveč.
Na kozarcih in posodi nastanejo madeži in posušene vodne kapljice.	<ul style="list-style-type: none"> Premalo sproščenega sredstva za izpiranje. Stopnjo doziranja sredstva za izpiranje nastavite na višjo. Vzrok je lahko v kakovosti sredstva za izpiranje.
Posoda je mokra.	<ul style="list-style-type: none"> Za najboljše rezultate sušenja vklopite funkcijo XtraDry in nastavite AutoOpen. Program nima faze sušenja ali pa ima fazo sušenja z nizko temperaturo. Predal sredstva za izpiranje je prazen. Vzrok je lahko v kakovosti sredstva za izpiranje. Vzrok je lahko v kakovosti kombiniranih tablet. Preizkusite drugo znamko ali pa vklopite doziranje sredstva za izpiranje in uporabite sredstvo za izpiranje skupaj s kombiniranimi tabletami.
Notranjost naprave je mokra.	<ul style="list-style-type: none"> To ni okvara naprave. To povzroča vlaga v zraku, ki kondenzira na stenah.
Nenavadno penjenje med pomivanjem.	<ul style="list-style-type: none"> Uporabljajte samo pomivalna sredstva za pomivalne stroje. Predal sredstva za izpiranje pušča. Obrnite se na pooblaščen servisni center.

Težava	Možen vzrok in rešitev
Na priboru so sledi rje.	<ul style="list-style-type: none"> V vodi za pomivanje je preveč soli. Oglejte si »Sistem za mehčanje vode«. Srebrni jedilni pribor in pribor iz nerjavnega jekla ste zložili skupaj. Srebrnih predmetov in predmetov iz nerjavnega jekla ne zlagajte tesno skupaj.
Ob koncu programa so v predalu za pomivalno sredstvo prisotni ostanki pomivalnega sredstva.	<ul style="list-style-type: none"> Tableta je obtičala v predalu in je zato voda ni povsem izprala. Voda ne more izprati pomivalnega sredstva iz predala. Prepričajte se, da brizgalna ročica ni blokirana ali zamašena. Poskrbite, da predmeti v košarah ne bodo preprečili pokrovu predala za pomivalno sredstvo, da bi se odprl.
Neprijetne vonjave v napravi.	<ul style="list-style-type: none"> Oglejte si »Čiščenje notranjosti«.
Sledi vodnega kamna na namiznem priboru, v kadi in na notranji strani vrat.	<ul style="list-style-type: none"> Raven soli je nizka, preverite indikator za sol. Pokrov posode za sol ni povsem privit. Voda iz pipe je trda. Oglejte si »Sistem za mehčanje vode«. Tudi če uporabljate kombinirane tablete, uporabite sol in nastavite regeneracijo sistema za mehčanje vode. Oglejte si »Sistem za mehčanje vode«. Če so ostanki vodnega kamna še vedno prisotni, napravo očistite s čistili, ki so še posebej primerni za ta namen. Poskusite z drugim pomivalnim sredstvom. Obrnite se na proizvajalca pomivalnega sredstva.
Moten, obledel ali okrušen namizni pribor.	<ul style="list-style-type: none"> Poskrbite, da boste v pomivalnem stroju pomivali samo predmete, primerne za pomivanje v pomivalnem stroju. Košare polnite in praznite previdno. Oglejte si list z navodili za polnjenje košar. Občutljive predmete zložite v zgornjo košaro.



Za druge možne vzroke si oglejte »**Pred prvo uporabo**«, »**Vsakodnevna uporaba**« ali »**Namigi in nasveti**«.

13. TEHNIČNE INFORMACIJE

Mere	Širina/višina/globina (mm)	596 / 818-898 / 550
Priključitev na električno napetost ¹⁾	Napetost (V)	200 - 240
	Frekvenca (Hz)	50 / 60

Tlak vode	Min./maks. barov (MPa)	0.5 (0.05) / 8 (0.8)
Dovod vode	Hladna ali vroča voda ²⁾	največ 60 °C
Zmogljivost	Pogrinjkov	15
Poraba energije	Način stanja vklopa (W)	5.0
Poraba energije	Način izklopa (W)	0.10

1) Za druge vrednosti si oglejte ploščico za tehnične navedbe.

2) Če se vroča voda ogreva s pomočjo nadomestnih virov energije (npr. sončnih plošč ali vetrne elektrarne), uporabite priključitev na vročo vodo, da zmanjšate porabo energije.

14. SKRBJ ZA OKOLJE

Reciklirajte materiale, ki jih označuje simbol . Embalažo odložite v ustrezne zabojnike za reciklažo. Pomagajte zaščititi okolje in zdravje ljudi ter reciklirati odpadke električnih in elektronskih naprav. Naprav, označenih

s simbolom , ne odstranjajte z gospodinjskimi odpadki. Izdelek vrnite na krajevno zbirališče za recikliranje ali se obrnite na občinski urad.

www.electrolux.com/shop



117889640-A-202016

